

**ELECTROMAGNETICA S.A.**

**SITUATII FINANCIARE CONSOLIDATE  
PENTRU ANUL INCHEIAT LA 31 DECEMBRIE 2020**

**Intocmite in conformitate cu  
Ordinul Ministrului Finanțelor publice nr. 2844/2016 pentru aprobarea Reglementarilor contabile conforme cu  
Standardele Internaționale de Raportare Financiară adoptate de Uniunea Europeana**

**(Impreuna cu raportul auditorului independent si raportul administratorului)**

**CUPRINS****PAGINA**

RAPORTUL AUDITORULUI INDEPENDENT	1 – 3
SITUATIA CONSOLIDATA A REZULTATULUI GLOBAL	4
SITUATIA CONSOLIDATA A POZITIEI FINANCIARE	5
SITUATIA CONSOLIDATA A FLUXURILOR DE TREZORERIE	6
SITUATIA CONSOLIDATA A MODIFICARILOR CAPITALULUI PROPRIU	7 – 8
NOTE LA SITUATIILE FINANCIARE CONSOLIDATE	9 – 51
RAPORTUL ADMINISTRATORULUI	1 – 13

## RAPORTUL AUDITORULUI INDEPENDENT

Către Acționarii,  
ELECTROMAGNETICA S.A.

### Opinie

- Am auditat situațiile financiare consolidate ale Societății Electromagnetica S.A și ale filialelor sale ("Grupul"), cu sediul social în București Sectorul 5, Calea Rahovei, Nr. 266-268, identificată prin codul unic de înregistrare fiscală 414118, care cuprind situația consolidată a poziției financiare la data de 31 decembrie 2020 și situația consolidată a rezultatului global, situația consolidată a modificărilor capitalurilor proprii și situația consolidată a fluxurilor de trezorerie aferente exercițiului încheiat la această dată, precum și un sumar al politicilor contabile semnificative și notele explicative.
- Situațiile financiare consolidate la 31 decembrie 2020 se identifică astfel:
  - Activ net atribuibil acționarilor Grupului: 341.932.461 Lei
  - Pierdere netă a exercițiului financiar: -2.452.714 Lei
- În opinia noastră, situațiile financiare consolidate anexate prezintă fidel, sub toate aspectele semnificative poziția financiară consolidată a Grupului la data de 31 decembrie 2020, și performanța sa financiară consolidată și fluxurile sale de trezorerie consolidate aferente exercițiului încheiat la data respectivă, în conformitate cu Ordinul Ministrului Finanțelor publice nr. 2844/2016, pentru aprobarea Reglementărilor contabile conforme cu Standardele Internaționale de Raportare Financiară adoptate de Uniunea Europeană cu modificările ulterioare.

### Baza pentru opinie

- Am desfășurat auditul nostru în conformitate cu Standardele Internaționale de Audit ("ISA"), Regulamentul UE nr. 537 al Parlamentului și al Consiliului European (în cele ce urmează „Regulamentul”) și Legea nr. 162/2017 („Legea”). Responsabilitățile noastre în baza acestor standarde sunt descrise detaliat în secțiunea “Responsabilitățile auditorului într-un audit al situațiilor financiare consolidate” din raportul nostru. Suntem independenți față de Societate, conform Codului Etic al Profesioniștilor Contabili emis de Consiliul pentru Standarde Internaționale de Etică pentru Contabili (codul IESBA), conform cerințelor etice care sunt relevante pentru auditul situațiilor financiare în România, inclusiv Regulamentul și Legea, și ne-am îndeplinit responsabilitățile etice conform acestor cerințe și conform Codului IESBA. Credem că probele de audit pe care le-am obținut sunt suficiente și adecvate pentru a furniza o bază pentru opinia noastră.

### Aspectele cheie de audit

- Aspectele cheie de audit sunt acele aspecte care, în baza raționamentului nostru profesional, au avut cea mai mare importanță pentru auditul situațiilor financiare consolidate din perioada curentă. Aceste aspecte au fost abordate în contextul auditului situațiilor financiare consolidate în ansamblu și în formarea opiniei noastre asupra acestora și nu oferim o opinie separată cu privire la aceste aspecte. Am determinat ca nu exista aspecte cheie de audit ce trebuie comunicate în raportul nostru.

### Alte informații – Raportul consolidat al administratorilor

- Administratorii sunt responsabili pentru întocmirea și prezentarea altor informații. Acele alte informații cuprind Raportul consolidat al administratorilor, dar nu cuprind situațiile financiare consolidate și raportul auditorului cu privire la acestea și nici declarația nefinanciară, aceasta fiind prezentată într-un raport separat.

Opinia noastră cu privire la situațiile financiare consolidate nu acoperă și aceste alte informații și cu excepția cazului în care se menționează explicit în raportul nostru, nu exprimăm nici un fel de concluzie de asigurare cu privire la acestea.

În legătură cu auditul situațiilor financiare consolidate pentru exercițiul financiar încheiat la 31 decembrie 2020, responsabilitatea noastră este să citim acele alte informații și, în acest demers, să apreciem dacă acele alte informații sunt semnificativ inconsecvente cu situațiile financiare consolidate, sau cu cunoștințele pe care noi le-am obținut în timpul auditului, sau dacă ele par a fi denaturate semnificativ.

În ceea ce privește Raportul consolidat al administratorilor, am citit și raportăm dacă acesta a fost întocmit, în toate aspectele semnificative, în conformitate cu Ordinul Ministrului Finanțelor publice nr. 2844/2016, cu modificările ulterioare, pentru aprobarea Reglementărilor contabile conforme cu Standardele Internaționale de Raportare Financiară adoptate de Uniunea Europeană cu modificările ulterioare.

În baza exclusiv a activităților care trebuie desfășurate în cursul auditului situațiilor financiare consolidate, în opinia noastră:

- a) Informațiile prezentate în Raportul consolidat al administratorilor pentru exercițiul financiar pentru care au fost întocmite situațiile financiare consolidate sunt în concordanță, în toate aspectele semnificative, cu situațiile financiare consolidate;
- b) Raportul consolidat al Administratorilor, a fost întocmit, în toate aspectele semnificative, în conformitate cu Ordinul Ministrului Finanțelor publice nr. 2844/2016, cu modificările ulterioare, pentru aprobarea Reglementărilor contabile conforme cu Standardele Internaționale de Raportare Financiară adoptate de Uniunea Europeană cu modificările ulterioare.

În plus, în baza cunoștințelor și înțelegerii noastre cu privire la Grup și la mediul acestuia, dobândite în cursul auditului situațiilor financiare consolidate pentru exercițiul financiar încheiat la data de 31 decembrie 2020, ni se cere să raportăm dacă am identificat denaturări semnificative în Raportul consolidat al administratorilor. Nu avem nimic de raportat cu privire la acest aspect.

## Responsabilitățile conducerii și ale persoanelor responsabile cu guvernarea pentru situațiile financiare consolidate

7. Conducerea este responsabilă pentru întocmirea și prezentarea fidelă a situațiilor financiare consolidate în conformitate cu Ordinul Ministrului Finanțelor Publice nr. 2844/2016 pentru aprobarea Reglementărilor contabile conforme cu Standardele Internaționale de Raportare Financiară adoptate de Uniunea Europeană, cu modificările ulterioare și pentru acel control intern pe care conducerea îl consideră necesar pentru a permite întocmirea de situații financiare consolidate lipsite de denaturări semnificative, cauzate fie de fraudă, fie de eroare.
8. În întocmirea situațiilor financiare consolidate, conducerea este responsabilă pentru aprecierea capacității Grupului de a-și continua activitatea, prezentând, dacă este cazul, aspectele referitoare la continuitatea activității și utilizând contabilitatea pe baza continuității activității, cu excepția cazului în care conducerea fie intenționează să lichideze Grupul sau să oprească operațiunile, fie nu are nicio altă alternativă realistă în afara acestora.
9. Persoanele responsabile cu guvernarea sunt responsabile pentru supravegherea procesului de raportare financiară al Grupului.

## Responsabilitățile auditorului într-un audit al situațiilor financiare consolidate

10. Obiectivele noastre constau în obținerea unei asigurări rezonabile privind măsura în care situațiile financiare consolidate, în ansamblu, sunt lipsite de denaturări semnificative, cauzate fie de fraudă, fie de eroare, precum și în emiterea unui raport al auditorului care include opinia noastră. Asigurarea rezonabilă reprezintă un nivel ridicat de asigurare, dar nu este o garanție a faptului că un audit desfășurat în conformitate cu Standardele Internaționale de Audit va detecta întotdeauna o denaturare semnificativă, dacă aceasta există. Denaturările pot fi cauzate fie de fraudă, fie de eroare și sunt considerate semnificative dacă se poate preconiza, în mod rezonabil, că acestea, individual sau cumulativ, vor influența deciziile economice ale utilizatorilor, luate în baza acestor situații financiare consolidate.
11. Ca parte a unui audit în conformitate cu Standardele Internaționale de Audit, exercităm raționamentul profesional și menținem scepticismul profesional pe parcursul auditului. De asemenea:
  - Identificăm și evaluăm riscurile de denaturare semnificativă a situațiilor financiare consolidate, cauzată fie de fraudă, fie de eroare, proiectăm și executăm proceduri de audit ca răspuns la respectivele riscuri și obținem probe de audit suficiente și adecvate pentru a furniza o bază pentru opinia noastră. Riscul de nedetectare a unei denaturări semnificative cauzate de fraudă este mai ridicat decât cel de nedetectare a unei denaturări semnificative cauzate de eroare, deoarece fraudă poate presupune înțelegeri secrete, fals, omisiuni intenționate, declarații false și evitarea controlului intern.
  - Înțelegem controlul intern relevant pentru audit, în vederea proiectării de proceduri de audit adecvate circumstanțelor, dar fără a avea scopul de a exprima o opinie asupra eficacității controlului intern al Grupului.
  - Evaluăm gradul de adecvare a politicilor contabile utilizate și caracterul rezonabil al estimărilor contabile și al prezentărilor aferente de informații realizate de către conducere.
  - Formulăm o concluzie cu privire la gradul de adecvare a utilizării de către conducere a contabilității pe baza continuității activității și determinăm, pe baza probelor de audit obținute, dacă există o incertitudine semnificativă cu privire la evenimente sau condiții care ar putea genera îndoieli semnificative privind capacitatea Grupului de a-și continua activitatea. În cazul în care concluzionăm că există o incertitudine semnificativă, trebuie să atragem atenția în raportul auditorului asupra prezentărilor aferente din situațiile financiare consolidate sau, în cazul în care aceste prezentări sunt neadecvate, să ne modificăm opinia. Concluziile noastre se bazează pe probele de audit obținute până la data raportului auditorului. Cu toate acestea, evenimente sau condiții viitoare pot determina Grupul să nu își mai desfășoare activitatea în baza principiului continuității activității.

- Evaluăm prezentarea, structura și conținutul general al situațiilor financiare consolidate, inclusiv al prezentărilor de informații, și măsura în care situațiile financiare consolidate reflectă tranzacțiile și evenimentele de bază într-o manieră care realizează prezentarea fidelă.
  - Obținem, probe de audit suficiente și adecvate cu privire la informațiile financiare ale entităților sau activităților de afaceri din cadrul Grupului, pentru a exprima o opinie cu privire la situațiile financiare consolidate. Suntem responsabili pentru coordonarea, supravegherea și executarea auditului grupului. Suntem singurii responsabili pentru opinia noastră de audit.
12. Comunicăm persoanelor responsabile cu guvernarea, printre alte aspecte, aria planificată și programarea în timp a auditului, precum și principalele constatări ale auditului, inclusiv orice deficiențe semnificative ale controlului intern, pe care le identificăm pe parcursul auditului.
13. De asemenea, furnizăm persoanelor responsabile cu guvernarea o declarație că am respectat cerințele etice relevante privind independența și că le-am comunicat toate relațiile și alte aspecte despre care s-ar putea presupune, în mod rezonabil, că ne afectează independența și, acolo unde este cazul, măsurile de protecție aferente.
14. Dintre aspectele comunicate cu persoanele responsabile cu guvernarea, stabilim care sunt aspectele cele mai importante pentru auditul situațiilor financiare consolidate din perioada curentă și care reprezintă, prin urmare, aspecte cheie de audit. Descriem aceste aspecte în raportul auditorului, cu excepția cazului în care legile sau reglementările interzic prezentarea publică a aspectului sau a cazului în care, în circumstanțe extrem de rare, determinăm că un aspect nu ar trebui comunicat în raportul nostru deoarece se preconizează în mod rezonabil ca beneficiile interesului public să fie depășite de consecințele negative ale acestei comunicări.

## Raport cu privire la alte dispoziții legale și de reglementare

15. Am fost numiți de Adunarea Generală a Acționarilor la data de 28 aprilie 2020 să audităm situațiile financiare consolidate ale Electromagnetica S.A. pentru exercițiul financiar încheiat la 31 decembrie 2020. Durata totală neîntreruptă a angajamentului nostru este de 5 ani, acoperind exercițiile financiare încheiate la 31 decembrie 2016 până la 31 decembrie 2020.

## Confirmăm că:

- Opinia noastră de audit este în concordanță cu raportul suplimentar prezentat Comitetului de Audit al Societății, pe care l-am emis în aceeași dată în care am emis și acest raport. De asemenea, în desfășurarea auditului nostru, ne-am păstrat independența față de entitatea auditată.
- Nu au fost furnizate serviciile non audit interzise, menționate la articolul 5 alineatul (1) din Regulamentul UE nr. 537/2014.

Partenerul de misiune al auditului pentru care s-a întocmit acest raport al auditorului independent este Zeno Căprariu.

Zeno Căprariu, Partener de audit

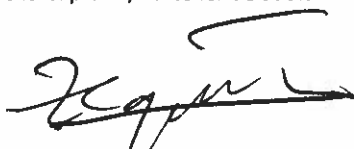
  
Înregistrat în Registrul public electronic al auditorilor  
financiar și firmelor de audit cu numărul AF 2693

În numele

**DELOITTE AUDIT S.R.L.**

Înregistrată în Registrul public electronic al auditorilor  
financiar și firmelor de audit cu numărul FA 25

Clădirea The Mark, Calea Griviței nr. 84-98 și 100-102,  
etajul 8 și etajul 9, Sector 1  
București, România  
24 martie 2021

Autoritatea Pentru Supravegherea Publică a  
Activității de Audit Statutar (ASPAAS)  
Auditor financiar: Caprariu Zeno Mugurel Coriolan  
Registrul Public Electronic: AF2693

Autoritatea pentru Supravegherea Publică a  
Activității de Audit Statutar (ASPAAS)  
Firma de audit: Deloitte Audit S.R.L.  
Registrul Public Electronic: FA25

**ELECTROMAGNETICA SA**  
**SITUAȚIA CONSOLIDATA DE PROFIT SAU PIERDERE**  
**ȘI ALTE ELEMENTE ALE REZULTATULUI GLOBAL**  
**PENTRU PERIOADA DE 12 LUNI ÎNCHEIATĂ LA 31 DECEMBRIE 2020**  
**(toate sumele sunt exprimate în RON, dacă nu se specifică altfel)**

	<u>Nota</u>	<u>Perioada de 12 luni încheiată la 31 decembrie 2020</u>	<u>Perioada de 12 luni încheiată la 31 decembrie 2019</u>
Venituri din producția vândută, chirii și vânzarea marfurilor	19	284.241.630	257.397.078
Venituri din investiții	19	294.837	359.931
Alte venituri și cheltuieli nete	19	3.849.923	7.510.666
Variația stocului de produse finite și producția în curs de execuție	19	7.935.885	13.389.049
Activitatea realizată de entitate și capitalizată	19	1.481.686	772.403
Materiile prime și consumabile utilizate	20	(219.985.251)	(189.493.175)
Cheltuieli cu angajații	23	(33.725.428)	(39.670.742)
Cheltuieli cu amortizarea și deprecierea	20	(9.062.943)	(9.138.938)
Alte cheltuieli	20	(36.829.837)	(34.907.283)
Cheltuieli financiare	21	(750.248)	(777.887)
<b>Pierdere înainte de impozitare</b>		<b>(2.549.747)</b>	<b>5.441.102</b>
Impozit pe profit	22	(97.034)	(532.612)
<b>Pierdere neta a perioadei</b>		<b>(2.452.714)</b>	<b>4.908.490</b>
Repartizabil societății-mamă		(2.452.714)	4.908.490
Repartizabil intereselor care nu controlează		(6.290)	22.639
<b>Alte elemente ale rezultatului global</b> din care:			
alte elemente de rezultat global care nu pot fi reclasificate în contul de profit și pierdere, din care:			
- Surplus din reevaluarea imobilizărilor corporale		-	-
- Impozit amânat recunoscut în capitaluri proprii		-	-
- Transfer ajustare de inflație la rezultat reportat		-	-
- Utilizare ajustare de inflație la acoperirea pierderilor		-	-
Reluare impozit amânat aferent reevaluare pentru activele scoase din gestiune		338	6.085
<b>Rezultat global al perioadei</b>		<b>(2.458.666)</b>	<b>4.937.214</b>

Aceste situații financiare consolidate au fost aprobate pentru a fi emise de către conducere la 24 martie 2021.

**EUGEN SCHEUȘAN**  
**Director General**

**CRISTINA FLOREA**  
**Director Economic**

**ELECTROMAGNETICA SA**  
**SITUAȚIA CONSOLIDATA A POZIȚIEI FINANCIARE**  
**LA 31 DECEMBRIE 2020**  
(toate sumele sunt exprimate în RON, dacă nu se specifică altfel)

	Nota	31 decembrie 2020	31 decembrie 2019
<b>ACTIVE</b>			
<b>Active imobilizate</b>			
Imobilizări corporale	4	275.842.017	285.087.505
Investiții imobiliare	5	15.394.199	9.445.159
Imobilizări necorporale	6	293.334	465.370
Alte active imobilizate pe termen lung	8	19.804.010	24.702.276
Active aferente drepturilor de utilizare	7	296.981	248.301
<b>Total active imobilizate</b>		<b>311.630.542</b>	<b>319.948.611</b>
<b>Active circulante</b>			
Stocuri	9	13.668.013	15.968.258
Creanțe comerciale	10	58.165.420	55.226.009
Numerar și echivalente de numerar	11	24.487.010	26.219.735
Alte active circulante	12	1.923.621	1.971.163
Creanța privind impozitul curent	22	939.275	749.083
<b>Total active circulante</b>		<b>99.183.339</b>	<b>100.134.248</b>
<b>Total active</b>		<b>410.813.880</b>	<b>420.082.859</b>
<b>CAPITALURI PROPRII ȘI DATORII</b>			
<b>Capitaluri proprii</b>			
Capital social	13	67.603.870	67.603.870
Rezerve și alte elemente de capitaluri proprii	14	179.498.193	179.413.164
Rezultat reportat	15	94.830.398	100.076.893
<b>Total capitaluri proprii atribuibile acționarilor societății</b>		<b>341.932.461</b>	<b>347.093.926</b>
Interese care nu controlează		266.799	273.089
<b>Total capitaluri proprii</b>		<b>342.199.260</b>	<b>347.367.015</b>
<b>Datorii pe termen lung</b>			
Datorii comerciale și alte datorii	18	1.168.772	1.265.003
Subvenții pentru investiții	16	4.247.088	4.410.306
Datorii privind impozitul amânat	22	17.693.690	18.291.532
Datorii de leasing	7	209.274	187.278
<b>Total datorii pe termen lung</b>		<b>23.318.824</b>	<b>24.154.119</b>
<b>Datorii curente</b>			
Datorii comerciale și alte datorii	18	42.836.933	46.528.679
Subvenții pentru investiții	16	163.219	163.219
Provizioane	17	2.199.281	1.830.832
Datorii privind impozitul pe profit curent	22	-	-
Datorii de leasing	7	96.363	38.995
<b>Total datorii curente</b>		<b>45.295.796</b>	<b>48.561.725</b>
<b>Total datorii</b>		<b>68.614.620</b>	<b>72.715.844</b>
<b>Total capitaluri proprii și datorii</b>		<b>410.813.880</b>	<b>420.082.859</b>

Aceste situații financiare consolidate au fost aprobate pentru a fi emise de către conducere la 24 martie 2021.

**EUGEN SCHEUȘAN**  
**Director General**

**CRISTINA FLOREA**  
**Director Economic**

**ELECTROMAGNETICA SA**  
**SITUAȚIA CONSOLIDATA A FLUXURILOR DE TREZORERIE**  
**PENTRU PERIOADA DE 12 LUNI ÎNCHEIATĂ LA 31 DECEMBRIE 2020**  
**(toate sumele sunt exprimate în RON, dacă nu se specifică altfel)**

<u>Nota</u>	<u>Perioada de 12 luni încheiată la 31 decembrie 2020</u>	<u>Perioada de 12 luni încheiată la 31 decembrie 2019</u>
<b>Fluxuri de trezorerie din activitățile de exploatare</b>		
Încasări de numerar de la clienți	276.081.974	264.044.018
Plăți către furnizori	(215.300.890)	(193.036.378)
Plăți către angajați	(34.952.106)	(39.516.527)
Alte operațiuni de exploatare	(23.180.588)	(33.829.631)
<b>Numerar generat de/ (utilizat în) activitatea de exploatare</b>	<b>2.648.391</b>	<b>(2.338.518)</b>
Dobanzi platite	(25.010)	(15.081)
Impozit profit platit	(690.662)	(2.180.472)
<b>Numerar net generat de / (utilizat în) activitățile de exploatare</b>	<b>1.932.718</b>	<b>(4.534.071)</b>
<b>Fluxuri de trezorerie din activitățile de investiții</b>		
Cumpărare de imobilizări corporale	(844.660)	(954.771)
Incasare din vanzare de imobilizari	46.529	96.015
Dobanzi incasate	337.598	524.977
<b>Numerar net utilizat în activitățile de investiții</b>	<b>(460.533)</b>	<b>(333.779)</b>
<b>Fluxuri de trezorerie din activitățile de finanțare</b>		
Încasări în numerar din credite	43.070.898	17.703.891
Rambursări în numerar ale sumelor împrumutate	(43.070.898)	(17.703.891)
Leasing platit	(1.250.651)	(76.401)
Dobanzi platite	(83.838)	(13.845)
Dividende plătite	(1.870.422)	(2.606.419)
<b>Numerar net utilizat în activități de finanțare</b>	<b>(3.204.911)</b>	<b>(2.696.665)</b>
<b>Descreșterea netă de numerar și echivalente de numerar</b>	<b>(1.732.726)</b>	<b>(7.564.515)</b>
<b>Numerar și echivalente de numerar la începutul perioadei</b>	<b>12 26.219.735</b>	<b>33.784.250</b>
<b>Numerar și echivalente de numerar la sfârșitul perioadei</b>	<b>12 24.487.010</b>	<b>26.219.735</b>

Aceste situații financiare consolidate au fost aprobate pentru a fi emise de către conducere la 24 martie 2021.

**EUGEN SCHEUȘAN**  
**Director General**

**CRISTINA FLOREA**  
**Director Economic**



**ELECTROMAGNETICA SA**  
**SITUAȚIA CONSOLIDATA A MODIFICARII CAPITALURILOR PROPRII**  
**PENTRU PERIOADA DE 12 LUNI ÎNCHEIATĂ LA 31 DECEMBRIE 2020**  
**(toate sumele sunt exprimate în RON, dacă nu se specifică altfel)**

	<u>Capital social</u>	<u>Rezultatul reportat</u>	<u>Rezerve reevaluare active corporale</u>	<u>Alte elemente</u>	<u>Rezerva legală</u>	<u>Interese care nu controleaza</u>	<u>Total capitaluri proprii</u>
<b>Sold la 01 ianuarie 2020</b>	<b>67.603.870</b>	<b>100.076.893</b>	<b>96.320.962</b>	<b>63.389.766</b>	<b>19.702.434</b>	<b>273.089</b>	<b>347.367.015</b>
<b>Rezultat global aferent perioadei</b>							
Rezultatul exercițiului	-	(2.452.714)	-	-	-	(6.290)	(2.459.004)
<b>Alte elemente ale rezultatului global</b>							
Constituire rezerva legala	-	(249.060)	-	139.760	109.300	-	-
Transfer rezerve la rezultat reportat	-	2.400.722	(2.400.722)	-	-	-	-
Inpozit amanat aferent reevaluare pentru activele scoase din gestiune	-	-	338	-	-	-	338
Transfer rezultat net la rezerve	-	(2.202.696)	-	2.202.696	-	-	-
<b>Total rezultat global aferent perioadei</b>	<b>-</b>	<b>(2.503.748)</b>	<b>(2.400.384)</b>	<b>2.342.456</b>	<b>109.300</b>	<b>(6.290)</b>	<b>(2.458.666)</b>
<b>Tranzacții cu acționarii, înregistrate direct în capitaluri proprii</b>							
Dividende distribuite acționarilor	-	(2.704.155)	-	-	-	-	(2.704.155)
Alte elemente	-	(38.592)	33.697	(38)	-	-	(4.933)
<b>Sold la 31 decembrie 2020</b>	<b>67.603.870</b>	<b>94.830.398</b>	<b>93.954.275</b>	<b>65.732.184</b>	<b>19.811.734</b>	<b>266.799</b>	<b>342.199.260</b>

Aceste situații financiare consolidate au fost aprobate pentru a fi emise de către conducere la 24 martie 2021.

**EUGEN SCHEUȘAN**  
**Director General**

**CRISTINA FLOREA**  
**Director Economic**

Notele atasate fac parte integranta din aceste situatii financiare consolidate

**ELECTROMAGNETICA SA**  
**SITUAȚIA CONSOLIDATA A MODIFICARII CAPITALURILOR PROPRII**  
**PENTRU PERIOADA DE 12 LUNI ÎNCHEIATĂ LA 31 DECEMBRIE 2020**  
**(toate sumele sunt exprimate în RON, dacă nu se specifică altfel)**

	<u>Capital social</u>	<u>Rezultatul reportat</u>	<u>Rezerve reevaluare active corporale</u>	<u>Alte elemente</u>	<u>Rezerva legală</u>	<u>Interese care nu controleaza</u>	<u>Total capitaluri proprii</u>
<b>Sold la 01 ianuarie 2019</b>	<b>67.603.870</b>	<b>96.786.264</b>	<b>99.575.840</b>	<b>61.957.912</b>	<b>19.453.374</b>	<b>250.450</b>	<b>345.627.710</b>
<b>Rezultat global aferent perioadei</b>							
Rezultatul exercițiului	-	4.908.490	-	-	-	22.639	4.931.129
<b>Alte elemente ale rezultatului global</b>							
Constituire rezerva legala	-	-	-	(249.060)	249.060	-	-
Transfer rezerve la rezultat reportat	-	2.829.511	(2.829.511)	-	-	-	-
Inpozit amanat aferent reevaluare pentru activele scoase din gestiune	-	-	6.085	-	-	-	6.085
Transfer rezultat net la rezerve	-	(1.768.356)	-	1.768.356	-	-	-
<b>Total rezultat global aferent perioadei</b>	<b>-</b>	<b>5.969.645</b>	<b>(2.823.426)</b>	<b>1.519.296</b>	<b>249.060</b>	<b>22.639</b>	<b>4.937.214</b>
<b>Tranzacții cu acționarii, înregistrate direct în capitaluri proprii</b>							
Dividende distribuite acționarilor	-	(2.717.381)	-	-	-	-	(2.717.381)
Alte elemente	-	38.365	(431.452)	(87.442)	-	-	(480.529)
<b>Sold la 31 decembrie 2019</b>	<b>67.603.870</b>	<b>100.076.893</b>	<b>96.320.962</b>	<b>63.389.766</b>	<b>19.702.434</b>	<b>273.089</b>	<b>347.367.015</b>

Aceste situații financiare consolidate au fost aprobate pentru a fi emise de către conducere la 24 martie 2021.

**EUGEN SCHEUȘAN**  
**Director General**

**CRISTINA FLOREA**  
**Director Economic**

Notele atasate fac parte integranta din aceste situatii financiare consolidate

**ELECTROMAGNETICA SA**  
**NOTE EXPLICATIVE LA SITUATIILE FINANCIARE CONSOLIDATE**  
**PENTRU ANUL INCHEIAT LA 31 DECEMBRIE 2020**  
**(toate sumele sunt exprimate în RON, dacă nu se specifică altfel)**

---

**1. INFORMAȚII GENERALE DESPRE GRUP**

**SC Electromagnetica SA – societatea-mamă** este o societate comercială pe acțiuni, cu personalitate juridică română, cu durată de viață nelimitată, care este organizată și funcționează conform statutului și pe baza Legii nr. 31/1991 republicată în 2004 și modificată prin Legea nr.441/2006, OUG nr.82/2007 și OUG nr.52/2008 precum și a Legii privind piața de capital nr.297/2004. Grupul are sediul social în București, Calea Rahovei nr. 266-268, sector 5, București, România, cod poștal 64021, telefon 021.404.21.31, 021.404.21.02, fax 021.404.21.95, site web [www.electromagnetica.ro](http://www.electromagnetica.ro), cod unic de înregistrare RO 414118, număr de înregistrare la Registrul Comerțului J40/19/1991. Capitalul social al grupului este de 67.603.870,40 lei împărțit în 676.038.704 acțiuni comune, nominative și dematerializate, înscrise în cont electronic în registrul acționarilor ținut de Depozitarul Central SA. Conform statutului grupului, obiectul principal de activitate îl reprezintă fabricarea de instrumente și dispozitive pentru măsură, verificare, control, navigație (cod CAEN 2651).

**SC Electromagnetica Goldstar SRL** a funcționat ca societate mixtă cu capital româno-coreean până în anul 2011 când SC Electromagnetica SA a preluat prin cesiune de la asociații coreeni toate titlurile deținute de aceștia, devenind asociat unic la această societate. Este o societate cu răspundere limitată cu sediul în București, Calea Rahovei nr. 266-268, sector 5, Număr de înregistrare la Registrul Comerțului J40/12829/1991, CUI 400570, având ca obiect de activitate principal fabricarea echipamentelor de comunicații (cod CAEN 2630). A desfășurat activități de service și garanție pentru echipamente de comunicații și închiriere spații, pana in decembrie 2020 cand a fost lichidata.

**SC Electromagnetica Fire SRL** este o societate cu răspundere limitată cu sediul în București, Calea Rahovei nr 266-268, sect 5, corp 2, parter, axele C-D, stâlpii 6 ½ - 7, înregistrată la Oficiul Registrului Comerțului de pe lângă Tribunalul București cu nr J40/15634/2006, CUI 19070708, care desfășoară activități în domeniul apărării împotriva incendiilor, asistență tehnică de prevenire și stingere a incendiilor și servicii de urgență private privind protecția civilă (cod CAEN 8299).

**SC Electromagnetica Prestserv SRL** este o societate cu răspundere limitată cu sediul în București, Calea Rahovei 266-268, sector 5, corp 1, etaj 2, axele A-B, stâlpii 1-2, înregistrată la Oficiul Registrului Comerțului de pe lângă Tribunalul București cu nr J40/1528/2003, CUI 15182750, care prestează servicii de curățenie (cod CAEN 4311).

SC Electromagnetica Prestserv SRL și SC Electromagnetica Fire SRL au fost constituite prin externalizarea unor servicii din cadrul SC Electromagnetica SA, respectiv servicii de curățenie, asistență tehnică de prevenire și stingere a incendiilor și servicii de urgență private privind protecția civilă.

**SC Procetel SA** este o societate comercială pe acțiuni cu sediul în București, Calea Rahovei 266-268, număr de ordine la registrul comerțului J40/10437/1991, CUI 406212, tel: 031.700.26.14, fax: 031.700.26.16. SC Procetel SA este o societate comercială pe acțiuni închisă (acțiunile nu sunt tranzacționate pe piață) care are ca obiect principal de activitate cercetarea – dezvoltarea în alte științe naturale și inginerie (cod CAEN 7219). În prezent activitatea de cercetare s-a redus drastic, rezultatele obținute provenind în principal din activitatea de închiriere spații.

Situația deținerilor în filiale

<b>Numele filialei</b>	<b>Nr. titluri</b>	<b>Procent deținere și drept de vot (%)</b>	<b>Valoare</b>
Electromagnetica Prestserv SRL	295	98.333%	29.500
Electromagnetica Fire SRL	799	99.875%	79.900
Procetel SA	42.483	96.548%	732.008
<b>TOTAL</b>			<b>841.408</b>

În perioada de raportare nu au survenit modificări în structura de acționariat a filialelor.

**ELECTROMAGNETICA SA**  
**NOTE EXPLICATIVE LA SITUATIILE FINANCIARE CONSOLIDATE**  
**PENTRU ANUL INCHEIAT LA 31 DECEMBRIE 2020**  
**(toate sumele sunt exprimate în RON, dacă nu se specifică altfel)**

---

**1. INFORMAȚII GENERALE DESPRE GRUP (continuare)**

**Componența conducerii administrative și executive a filialelor este următoarea:**

**a) Electromagnetica Fire SRL**

Conducerea administrativă: Maria Rogoz – administrator unic, cu mandat de 4 ani valabil până în 26 martie 2022

Conducerea executivă: Maria Rogoz – director general

**b) Electromagnetica Prestserv SRL**

Conducerea administrativă: Gheorghe Ciobanu – administrator unic, cu mandat de 4 ani valabil până la 3 noiembrie 2023

Conducerea executivă: Gheorghe Ciobanu – director general

**c) Procetel SA**

Conducerea administrativă: Antoaneta Monica Stanila – administrator unic, cu mandat de 4 ani valabil până la 15 august 2022.

Conducerea executivă: Mihai Sanda – contabil șef

**2. APLICAREA STANDARDELOR INTERNAȚIONALE DE RAPORTARE FINANCIARĂ NOI ȘI REVIZUITE**

**Aplicarea inițială a noilor modificări la standardele existente în vigoare pentru perioada de raportare curentă:**

Următoarele standarde noi, amendamente la standardele existente și noi interpretari emise de Comitetul pentru standardele internaționale de contabilitate (IASB) și adoptate de UE sunt în vigoare pentru perioada actuală de raportare:

- **Amendamente la IAS 1 „Prezentarea situațiilor financiare” și IAS 8 „Politici contabile, modificări ale estimărilor și erorilor contabile”** - Definiția materialului - adoptată de UE la 29 noiembrie 2019 (în vigoare pentru perioadele anuale începând cu sau după 1 ianuarie 2020 ),
- **Amendamente la IFRS 3 „Combinări de întreprinderi”** - Definiția unei afaceri - adoptată de UE la 21 aprilie 2020 (in vigoare pentru combinarile de întreprinderi pentru care data achiziției este sau după începutul primei perioade de raportare anuale care începe la sau după 1 ianuarie 2020 și pentru achiziții de active care au loc la sau după începutul acelei perioade),
- **Amendamente la IFRS 9 „Instrumente financiare”, IAS 39 „Instrumente financiare: recunoaștere și evaluare” și IFRS 7 „Instrumente financiare: dezvăluiri”** - Reforma de referință a ratei dobânzii - adoptată de UE la 15 ianuarie 2020 (in vigoare pentru perioadele anuale începând cu sau după 1 ianuarie 2020),
- **Amendamente la IFRS 16 „Leasing”**, Facilitati de închiriere legate de Covid-19 (adoptate de UE la 9 octombrie 2020 și aplicabile cel târziu, începând cu 1 iunie 2020 pentru exercițiile financiare începând cu sau după 1 ianuarie 2020), \*
- **Amendamente la referințele ale cadrului conceptual din Standardele IFRS** adoptate de UE la 29 noiembrie 2019 (în vigoare pentru perioadele anuale care încep de la 1 ianuarie 2020 sau ulterior).

Adoptarea acestor noi standarde, amendamente și interpretari ale standardelor existente nu au dus la modificări semnificative în situațiile financiare ale Societății.

**Standarde și amendamente ale standardelor existente emise de IASB și adoptate de UE dar care nu sunt încă în vigoare**

La data autorizării acestor situații financiare, următoarele modificări la standardele existente au fost emise de IASB și adoptate de UE dar nu sunt încă în vigoare:

**ELECTROMAGNETICA SA**  
**NOTE EXPLICATIVE LA SITUATIILE FINANCIARE CONSOLIDATE**  
**PENTRU ANUL ÎNCHEIAT LA 31 DECEMBRIE 2020**  
**(toate sumele sunt exprimate în RON, dacă nu se specifică altfel)**

---

**2. APLICAREA STANDARDELOR INTERNAȚIONALE DE RAPORTARE FINANCIARĂ NOI ȘI REVIZUITE (continuare)**

- **Amendamente la IFRS 9 „Instrumente financiare”, IAS 39 „Instrumente financiare: recunoaștere și evaluare”, IFRS 7 „Instrumente financiare: prezentări”, IFRS 4 „Contracte de asigurare” și IFRS 16 „Contracte de leasing” - Reforma ratei de referință a dobânzii - Faza 2 adoptată de UE la 13 ianuarie 2021 (în vigoare pentru perioadele anuale care încep la 1 ianuarie 2021 sau după aceea).**

**Noi standarde și amendamente la standardele existente emise de către IASB, dar care nu sunt încă adoptate de către UE**

În prezent, IFRS-urile adoptate de UE nu diferă în mod semnificativ de reglementările adoptate de Consiliul pentru Standardele Internaționale de Contabilitate (IASB), cu excepția următoarelor noi standarde și modificări la standardele existente, care nu au fost aprobate pentru utilizarea în UE.

- **IFRS 14 „Conturi de amânare aferente activitatilor reglementate”** (în vigoare pentru perioadele anuale începând cu 1 ianuarie 2016 sau după aceea) - Comisia Europeană a decis să nu lanseze procesul de avizare a acestui standard interimar și să aștepte standardul final,
- **Amendamente la IAS 1 „Prezentarea situațiilor financiare”** - Clasificarea pasivelor în curente sau non-curente (în vigoare pentru perioadele anuale începând cu sau după 1 ianuarie 2023)
- **Amendamente la IAS 1 „Prezentarea situațiilor financiare”** - Prezentarea politicilor contabile (în vigoare pentru perioadele anuale începând cu sau după 1 ianuarie 2023),
- **Amendamente la IAS 8 „Politici contabile, modificări ale estimărilor contabile și erori”** - Definiția estimărilor contabile (în vigoare pentru perioadele anuale începând cu sau după 1 ianuarie 2023),
- **Amendamente la IAS 16 „Imobilizări corporale”** - Venituri înainte de utilizarea prevăzută (în vigoare pentru perioadele anuale începând cu 1 ianuarie 2022 sau după)
- **Amendamente la IAS 37 „Provizioane, pasive contingente și active contingente”** - Contracte oneroase - Costul îndeplinirii unui contract (efectiv pentru perioadele anuale începând cu sau după 1 ianuarie 2022);
- **Amendamente la IFRS 3 „Combinări de întreprinderi”** - Referire la Cadrul Conceptual cu amendamente la IFRS 3 (în vigoare pentru perioadele anuale începând cu sau după 1 ianuarie 2022),
- **Amendamente la IFRS 10 „Situații financiare consolidate” și IAS 28 „Investiții în asocieri și asocieri în participatiune”** - Vânzarea sau contribuția activelor între un investitor și asociatul sau asocierea în participatiune și alte amendamente (data de intrare în vigoare amânată la termen până la proiectul de cercetare prin metoda capitalului propriu a fost încheiată),
- **Amendamente la diverse standarde datorate „Îmbunătățiri ale IFRS-urilor (ciclul 2018 -2020)”** rezultate din proiectul anual de îmbunătățire a IFRS (IFRS 1, IFRS 9, IFRS 16 și IAS 41), în principal, în vederea eliminării inconsecvențelor și neclarității formulării ( Amendamente la IFRS 1, IFRS 9 și IAS 41 sunt aplicabile pentru perioadele anuale care încep la 1 ianuarie 2022 sau ulterior. Amendamente la IFRS 16 se referă doar la un exemplu ilustrativ, astfel încât nu se menționează o dată efectivă.)

Societatea anticipează că adoptarea acestor standarde, modificări ale standardelor existente și noile interpretări nu vor avea un impact semnificativ asupra situațiilor financiare ale Societății în perioada inițială de aplicare.

**ELECTROMAGNETICA SA**  
**NOTE EXPLICATIVE LA SITUATIILE FINANCIARE CONSOLIDATE**  
**PENTRU ANUL INCHEIAT LA 31 DECEMBRIE 2020**  
**(toate sumele sunt exprimate în RON, dacă nu se specifică altfel)**

---

**2. APLICAREA STANDARDELOR INTERNAȚIONALE DE RAPORTARE FINANCIARĂ NOI ȘI REVIZUITE (continuare)**

**Mai multe detalii cu privire la standardele individuale, amendamente și interpretări la standardele existente, care pot fi utilizate, după caz**

- **IFRS 14 "Conturi de amânare aferente activităților reglementate"** emise de IASB la 30 ianuarie 2014. Prezentul standard are ca scop să permită entităților care adoptă pentru prima dată IFRS și care recunosc în prezent conturile de amânare aferente activităților reglementate în conformitate cu principiile anterioare ale GAAP, să continue să o facă și după tranziția la IFRS.
- **Amendamente la IFRS 3 "Combinări de întreprinderi"** - Definiția unei afaceri, emisă de IASB la 22 octombrie 2018. S-au introdus amendamente pentru a îmbunătăți definiția unei afaceri. Definiția modificată subliniază faptul că producția unei întreprinderi este de a furniza bunuri și servicii clienților, în timp ce definiția anterioară sa concentrat asupra randamentelor sub formă de dividende, a costurilor reduse sau a altor beneficii economice pentru investitori și altele. În plus față de modificarea textului definiției, consiliul a oferit indicații suplimentare.
- **Amendamente la IFRS 3 "Combinări de întreprinderi"** - Referire la Cadrul Conceptual cu amendamente la IFRS 3 emise de IASB la 14 mai 2020. Amendamentele: (a) actualizează IFRS 3, astfel încât se referă la Cadrul Conceptual 2018 în loc de cel din 1989; (b) să adauge la IFRS 3 o cerință ca, pentru tranzacțiile și alte evenimente din sfera IAS 37 sau IFRIC 21, un dobânditor să aplice IAS 37 sau IFRIC 21 (în loc de Cadrul Conceptual) pentru a identifica pasivele pe care și le-a asumat într-o combinație de afaceri; și (c) să adauge la IFRS 3 o declarație explicită conform căreia un dobânditor nu recunoaște activele contingente achiziționate într-o combinație de afaceri.
- **Amendamente la IFRS 9 „Instrumente financiare”, IAS 39 „Instrumente financiare: recunoaștere și evaluare” și IFRS 7 „Instrumente financiare: dezvăluiri”** - Reforma ratei de referință a dobânzii emisă de IASB la 26 septembrie 2019.

Modificări ale reformei ratei de referință a dobânzii:

- a) să modifice cerințele specifice de contabilitate de acoperire, astfel încât entitățile să aplice acele cerințe de contabilitate de acoperire, presupunând că valoarea ratei de referință a dobânzii pe care se bazează fluxurile de numerar acoperite și fluxurile de numerar din instrumentul de acoperire nu va fi modificată ca urmare a reformei ratei de referință a dobânzii;
  - b) sunt obligatorii pentru toate relațiile de acoperire care sunt direct afectate de reforma ratei de referință a dobânzii;
  - c) nu sunt destinate să asigure scutiri de orice alte consecințe care decurg din reforma ratei de referință a dobânzii (dacă o relație de acoperire nu mai îndeplinește cerințele pentru contabilitatea de acoperire din alte motive decât cele specificate de modificări, este necesară întreruperea contabilității de acoperire); și
  - d) necesită prezentări specifice despre măsura în care relațiile de acoperire a entităților sunt afectate de modificări.
- **Amendamente la IFRS 10 "Situații financiare consolidate" și IAS 28 – Investiții în entități asociate și în asocierile în participațiune** – vânzarea sau aportul de active între investitor și un asociat sau o asocierie în participație a fost emis de IASB în data de 11 septembrie 2014 (pe 17 decembrie 2015 IASB a amânat data intrării în vigoare pe durată nedeterminată. Amendamentele arată existența unui conflict între cerințele IAS 28 și IFRS 10 și clarifică situația unei tranzacții cu un asociat, respectiv recunoașterea câștigurilor sau pierderilor recunoscute depinde dacă activul este vândut sau adus ca aport.
  - **Amendamente la IFRS 16 „Leasing”** - Concesiuni de renta aferente Covid-19 emise de IASB la 28 mai 2020. Modificările scutesc locatarii să fie nevoiți să ia în considerare contracte de leasing individuale pentru a determina dacă concesiunile de chirii au loc ca o consecință directă a pandemiei covid-19 sunt modificări de închiriere și permite locatarilor să țină cont de astfel de concesiuni de chirii ca și cum nu ar fi modificări de închiriere. Se aplică concesiunilor de închiriere aferente covid-19 care reduc plățile de închiriere datorate până la 30 iunie 2021 sau anterior.

**ELECTROMAGNETICA SA**  
**NOTE EXPLICATIVE LA SITUATIILE FINANCIARE CONSOLIDATE**  
**PENTRU ANUL INCHEIAT LA 31 DECEMBRIE 2020**  
**(toate sumele sunt exprimate în RON, dacă nu se specifică altfel)**

---

**2. APLICAREA STANDARDELOR INTERNAȚIONALE DE RAPORTARE FINANCIARĂ NOI ȘI REVIZUITE (continuare)**

- **Amendamente la IAS 1 "Prezentarea situațiilor financiare" și IAS 8 "Politici contabile, modificări ale estimărilor contabile și erori"** - Definiția materialului emis de IASB la 31 octombrie 2018. Reglementarea clarifică definiția materialului și modul în care trebuie aplicat prin includerea în ghidul de definire.
- **Amendamente la IAS 1 "Prezentarea situațiilor financiare"** - Clasificarea pasivelor în curente sau pe termen lung emisă de IASB la 23 ianuarie 2020. Modificările oferă o abordare mai generală a clasificării pasivelor în conformitate cu IAS 1 pe baza acordurilor contractuale în vigoare la data raportării. Modificările la IAS 1 emise de IASB la 15 iulie 2020 amână data de intrare în vigoare cu un an pentru perioadele anuale care încep la 1 ianuarie 2023 sau după aceea.
- **Amendamente la IAS 1 "Prezentarea situațiilor financiare"** - Dezvăluirea politicilor contabile emise de IASB la 12 februarie 2021. Amendamentele solicită entităților să prezinte politicile lor contabile cu impact material, mai degrabă decât politicile lor contabile semnificative și să ofere îndrumări și exemple pentru a ajuta pregătitorii să decidă ce politici contabile să prezinte în situațiile financiare.
- **Amendamente la IAS 8 „Politici contabile, modificări ale estimărilor contabile și erori”** - Definiția estimărilor contabile emise de IASB la 12 februarie 2021. Amendamentele se concentrează pe estimările contabile și oferă îndrumări pentru a distinge între politicile contabile și estimările contabile.
- **Amendamente la IAS 16 „Imobilizări corporale”** - Venituri înainte de intenția de utilizare emise de IASB pe 14 mai 2020. Modificările interzic deducerea din costul unui element de imobilizări corporale a tuturor veniturilor din vânzarea articolelor produse în timp ce aducea acel activ în locația și condiția necesară pentru ca acesta să poată funcționa în modul dorit de conducere. În schimb, o entitate recunoaște veniturile din vânzarea acestor articole și costul producerii acestor articole, în profit sau pierdere.
- **Amendamente la IAS 37 „Provizioane, pasive contingente și active contingente”** - Contracte oneroase - Costul realizării unui contract emis de IASB la 14 mai 2020. Modificările specifică faptul că „costul îndeplinirii” unui contract cuprinde „costurile care se referă direct la contract”. Costurile care se referă direct la un contract pot fi fie costuri incrementale pentru îndeplinirea acelui contract, fie o alocare a altor costuri care se referă direct la îndeplinirea contractelor.
- **Amendamente la diferite standarde datorate „îmbunătățirilor IFRS-urilor (ciclul 2018 -2020)”**, emise de IASB la 14 mai 2020. Modificări la diverse standarde rezultate din proiectul anual de îmbunătățire a IFRS (IFRS 1, IFRS 9, IFRS 16 și IAS 41) în principal pentru a înlătura inconsistențele și a clarifica formularea. Amendamentele: (a) clarifică acea filială care aplică punctul D16 litera (a) din IFRS 1 este autorizată să măsoare diferențele cumulate de traducere utilizând sumele raportate de mama sa, pe baza datei de tranziție a IFRS-urilor (IFRS 1); (b) să clarifice ce taxe include o entitate atunci când aplică testul „10 la sută” din punctul B3.3.6 din IFRS 9 pentru a evalua dacă renunță la o datorie financiară. O entitate include numai comisioane plătite sau primite între entitate (împrumutatul) și creditor, inclusiv comisioanele plătite sau primite de entitate sau de creditor în numele celui alt (IFRS 9); (c) elimină din exemplul ilustrarea rambursării îmbunătățirilor locației de către locator pentru a rezolva orice confuzie potențială în ceea ce privește tratamentul stimulentele de închiriere care ar putea apărea din cauza modului în care sunt ilustrate stimulentele pentru închiriere (exemplul ilustrativ 13 care însoțește IFRS 16); și (d) elimină cerința de la punctul 22 din IAS 41 pentru entitățile de a exclude impozitarea fluxurilor de numerar atunci când se măsoară valoarea justă a unui activ biologic folosind o tehnică de valoare actuală (IAS 41).
- **Amendamente la Referințe din Cadrul Conceptual al Standardelor IFRS** emise de IASB la 29 martie 2018. Datorită faptului că acest cadru conceptual a fost revizuit, IASB a actualizat referințele la Cadrul conceptual în standardele IFRS. Documentul conține amendamente la IFRS 2, IFRS 3, IFRS 6, IFRS 14, IAS 1, IAS 8, IAS 34, IAS 37, IAS 38, IFRIC 12, IFRIC 19, IFRIC 20, IFRIC 22 și SIC-32. Acest lucru a fost făcut pentru a sprijini tranziția la cadrul conceptual revizuit pentru societățile care dezvoltă politici contabile utilizând cadrul conceptual atunci când nu se aplică niciun standard IFRS pentru o anumită tranzacție.

**ELECTROMAGNETICA SA**  
**NOTE EXPLICATIVE LA SITUATIILE FINANCIARE CONSOLIDATE**  
**PENTRU ANUL INCHEIAT LA 31 DECEMBRIE 2020**  
**(toate sumele sunt exprimate în RON, dacă nu se specifică altfel)**

---

### 3. POLITICI CONTABILE SEMNIFICATIVE

#### Declarație de conformitate

Situațiile financiare consolidate ale Grupului au fost întocmite în conformitate cu Standardele Internaționale de Raportare Financiară adoptate de Uniunea Europeană („IFRS”) în vigoare la data de raportare a Societății, respectiv 31 decembrie 2020 și în conformitate cu prevederile Ordinului Ministrului Finanțelor Publice nr. 2844/2016, pentru aprobarea Reglementărilor contabile conforme cu Standardele Internaționale de Raportare Financiară, aplicabile societăților comerciale ale căror valori mobiliare sunt admise la tranzacționare pe o piață reglementată, cu modificările și clarificările ulterioare. Aceste prevederi corespund cerințelor Standardelor Internaționale de Raportare Financiară, adoptate de către Uniunea Europeană.

#### Moneda funcțională și de prezentare

Aceste situații financiare consolidate sunt prezentate în RON, care este moneda funcțională a Grupului.

#### Bazele întocmirii

Situațiile financiare consolidate au fost pregătite pe baza costului istoric, cu excepția anumitor instrumente financiare care sunt evaluate la valoarea justă așa cum este explicat în politicile contabile. Costul istoric este în general bazat pe valoarea justă a contraprestației efectuată în schimbul activelor.

Imobilizările corporale sunt prezentate la valori reevaluate conform IAS 16 și investițiile imobiliare la valori juste conform IAS 40.

Pentru stocurile fără mișcare sau cu mișcare lentă se constituie ajustări pe baza estimărilor managementului. Constituirea și reluarea ajustărilor pentru deprecierea stocurilor se efectuează trimestrial la datele de raportare pe seama contului de profit și pierdere astfel: pentru stocurile fără mișcare 50% din valoarea totală iar pentru cele cu mișcare lentă 25%.

În primul set de situații financiare întocmite conform IFRS, grupul a aplicat IAS 29 Raportarea financiară în economii hiperinflaționiste, corectând costul istoric al capitalului social, rezervelor legale și al altor rezerve constituite din profitul net, cu efectul inflației, până la data de 31 decembrie 2003. Aceste ajustări au fost înregistrate în conturi de rezerve (vezi Nota 14).

#### Moneda străină

Operațiunile exprimate în monedă străină sunt înregistrate în lei la cursul oficial de schimb de la data decontării tranzacției. Activele și datoriile monetare înregistrate în devize la data întocmirii situației a poziției financiare sunt exprimate în lei la cursul din ziua respectivă. Câștigurile sau pierderile din decontarea acestora și din conversia activelor și datoriilor monetare denominate în monedă străină folosind cursul de schimb de la sfârșitul perioadei analizate sunt recunoscute în rezultatul exercițiului. Activele și datoriile nemonetare care sunt evaluate la cost istoric în monedă străină sunt înregistrate în lei la cursul de schimb de la data tranzacției.

Activele și datoriile nemonetare exprimate în monedă străină care sunt evaluate la valoarea justă sunt înregistrate în lei la cursul din data la care a fost determinată valoarea justă.

Diferențele de conversie sunt prezentate în contul de profit sau pierdere.

Ratele de schimb ale principalelor valute au fost următoarele:

	<b>Curs 31 decembrie 2020</b>	<b>Curs 31 decembrie 2019</b>
EUR	4,8694	4,7793
USD	3,9660	4,2608



**ELECTROMAGNETICA SA**  
**NOTE EXPLICATIVE LA SITUATIILE FINANCIARE CONSOLIDATE**  
**PENTRU ANUL INCHEIAT LA 31 DECEMBRIE 2020**  
**(toate sumele sunt exprimate în RON, dacă nu se specifică altfel)**

---

### **3. POLITICI CONTABILE SEMNIFICATIVE (continuare)**

#### **Utilizarea estimărilor și raționamentelor profesionale**

Pregătirea situațiilor financiare în conformitate cu IFRS adoptate de Uniunea Europeană presupune din partea conducerii utilizarea unor estimări și ipoteze care afectează aplicarea politicilor contabile, precum și valoarea raportată a activelor, datoriilor, veniturilor și cheltuielilor. Estimările și judecățile asociate acestora se bazează pe date istorice și pe alți factori considerați a fi elocvenți în circumstanțele date, iar rezultatul acestor factori formează baza judecăților folosite în determinarea valorii contabile a activelor și pasivelor pentru care nu există alte surse de evaluare disponibile. Rezultatele efective pot fi diferite de valorile estimate.

Estimările și judecățile sunt revizuite în mod periodic. Revizuirile estimărilor contabile sunt recunoscute în perioada în care estimarea este revizuită, dacă revizuirea afectează doar acea perioadă sau în perioada curentă și în perioadele viitoare, dacă revizuirea afectează atât perioada curentă, cât și perioadele viitoare.

Efectul modificării aferente perioadei curente este recunoscut ca venit sau cheltuială în perioada curentă. Dacă există, efectul asupra perioadelor viitoare este recunoscut ca venit sau cheltuială în acele perioade viitoare.

Managementul companiei consideră că eventuale diferențe față de aceste estimări nu vor avea o influență semnificativă asupra situațiilor financiare în viitorul apropiat, pentru fiecare estimare fiind aplicat principiul prudenței.

Estimările și ipotezele sunt utilizate în special pentru ajustări de depreciere ale mijloacelor fixe, estimarea duratei de viață utilă a unui activ amortizabil, pentru ajustarea de depreciere a creanțelor, pentru provizioane, pentru recunoașterea activelor privind impozitul amânat.

În conformitate cu IAS 36, imobilizările necorporale sunt analizate pentru a identifica dacă prezintă indicii de depreciere la data bilanțului. Dacă valoarea contabilă netă a unui activ este mai mare decât valoarea lui recuperabilă, o pierdere din depreciere este recunoscută pentru a reduce valoarea netă contabilă a activului respectiv la nivelul valorii recuperabile. Dacă motivele recunoașterii pierderii din depreciere dispar în perioadele următoare, valoarea contabilă netă a activului este majorată până la nivelul valorii contabile nete, care ar fi fost determinată dacă nicio pierdere din depreciere nu ar fi fost recunoscută.

Evaluarea pentru deprecierea creanțelor este efectuată individual și se bazează pe cea mai bună estimare a conducerii privind valoarea prezentă a fluxurilor de numerar care se așteaptă a fi primite. Grupul își revizuieste creanțele comerciale și de altă natură la fiecare dată a poziției financiare, pentru a evalua dacă trebuie să înregistreze în contul de profit și pierdere o depreciere de valoare. Raționamentul profesional al conducerii este necesar în special pentru estimarea valorii și pentru coordonarea fluxurilor de trezorerie viitoare atunci când se determină pierderea din depreciere. Aceste estimări se bazează pe ipoteze privind mai mulți factori, iar rezultatele reale pot fi diferite, ducând la modificări viitoare ale ajustărilor.

Prin natura lor, contingențele vor fi clarificate doar atunci când unul sau mai multe evenimente viitoare se vor petrece sau nu. Evaluarea contingențelor implică în mod inerent utilizarea de ipoteze și estimări semnificative ale rezultatului unor evenimente viitoare.

Activele privind impozitul amânat sunt recunoscute pentru pierderi fiscale, în măsura în care e probabil că va exista un profit impozabil din care să poată fi acoperite pierderile. Este necesară exercitarea raționamentului profesional pentru a determina valoarea activelor privind impozitul amânat care poate fi recunoscut, pe baza probabilității în ceea ce privește perioada și nivelul viitorului profit impozabil, cât și strategiile viitoare de planificare fiscală.

#### **Principii, politici și metode contabile**

Conform IAS 8 – Politici contabile, modificări ale estimărilor contabile și erori, politicile contabile reprezintă principiile, bazele, convențiile, regulile și practicile specifice aplicate de entitate la întocmirea și prezentarea situațiilor financiare.

Grupul și-a selectat și aplică politicile contabile în mod consecvent pentru tranzacții, alte evenimente și condiții similare, cu excepția cazului în care un standard sau o interpretare prevede sau permite, în mod specific, clasificarea elementelor pentru care ar putea fi adecvată aplicarea unor politici contabile diferite.

Dacă un standard sau o interpretare prevede sau permite o astfel de clasificare, trebuie să fie selectată și aplicată fiecărei categorii, în mod consecvent, o politică contabilă adecvată.

**ELECTROMAGNETICA SA**  
**NOTE EXPLICATIVE LA SITUATIILE FINANCIARE CONSOLIDATE**  
**PENTRU ANUL INCHEIAT LA 31 DECEMBRIE 2020**  
**(toate sumele sunt exprimate în RON, dacă nu se specifică altfel)**

---

**3. POLITICI CONTABILE SEMNIFICATIVE (continuare)**

**Principii, politici și metode contabile (continuare)**

Grupul modifică o politică contabilă doar dacă modificarea are unul din următoarele efecte:

- este impusă de un standard sau de o interpretare; sau
- are drept rezultat situații financiare care oferă informații fiabile și mai relevante cu privire la efectele tranzacțiilor, ale altor evenimente sau condiții asupra poziției financiare, performanței financiare sau fluxurilor de trezorerie ale entității.

Prezentăm un sumar al politicilor contabile semnificative care au fost aplicate pentru toate perioadele prezentate în situațiile financiare, cu excepția modificărilor care derivă din standarde noi și amendamente la standarde cu data aplicării inițiale la 1 ianuarie 2020 și prezentate la punctul 2.

**Valoare justă**

IFRS 13 – Evaluarea la valoare justă stabilește o ierarhie a valorii juste care clasifică pe trei niveluri datele de intrare pentru tehnicile de evaluare utilizate pentru evaluarea valorii juste:

- Date de intrare de nivel 1 – sunt prețuri cotate (neajustate) pe piețe active pentru active și datorii identice la care entitatea are acces la data de evaluare. Aceste date oferă cea mai fiabilă dovadă a valorii juste și trebuie utilizat ori de câte ori este disponibil
- Date de intrare de nivel 2 – sunt date de intrare diferite de prețurile cotate incluse la nivelul 1 care sunt observabile direct sau indirect pentru activ sau datorie (exemplu prețuri cotate pentru active sau datorii identice sau similare pe piețe care nu sunt active)
- Date de intrare de nivelul 3 – sunt date de intrare neobservabile pentru activ sau datorie. Grupul trebuie să elaboreze date de intrare neobservabile pe baza celor mai bune informații disponibile în circumstanțele date care pot cuprinde date proprii ale societății.

**Imobilizări necorporale**

**Evaluarea inițială**

Grupul a ales să fie evaluate la cost de achiziție sau de producție conform **IAS 38 – Imobilizări necorporale**.

**Evaluarea după recunoașterea inițială**

Grupul a ales drept politică contabilă pentru evaluarea imobilizărilor necorporale după recunoașterea inițială, modelul bazat pe cost.

Grupul a optat să utilizeze pentru amortizarea imobilizărilor necorporale metoda liniară de amortizare. Durata de viață utilă pentru această grupă de imobilizări este între 3 și 5 ani.

Pentru a stabili dacă o imobilizare necorporală evaluată la cost este depreciată, grupul aplică IAS 36. La sfârșitul fiecărei perioade de raportare grupul estimează dacă sunt indicii ale deprecierei acestor active și în cazul în care sunt identificate, se estimează valoarea recuperabilă a activului și înregistrează deprecierea aferentă. O pierdere din depreciere trebuie recunoscută imediat în profit sau pierdere.

În scopul prezentării în contul de profit și pierdere, câștigurile sau pierderile care apar odată cu încetarea utilizării sau ieșirea unei imobilizări necorporale se determină ca diferență între veniturile generate de ieșirea activului și valoarea sa neamortizată, inclusiv cheltuielile ocazionate de scoaterea acestuia din evidență și trebuie prezentate ca valoare netă în contul de profit și pierdere, potrivit IAS 38.

**ELECTROMAGNETICA SA**  
**NOTE EXPLICATIVE LA SITUATIILE FINANCIARE CONSOLIDATE**  
**PENTRU ANUL INCHEIAT LA 31 DECEMBRIE 2020**  
**(toate sumele sunt exprimate în RON, dacă nu se specifică altfel)**

---

**3. POLITICI CONTABILE SEMNIFICATIVE (continuare)**

**Imobilizările corporale**

***Evaluarea inițială***

Imobilizările corporale sunt recunoscute inițial la costul de achiziție sau de producție.

Costul imobilizărilor corporale cumpărate este reprezentat de valoarea contraprestațiilor efectuate pentru achiziționarea activelor respective precum și valoarea altor costuri direct atribuibile aducerii activelor la locația și condiția necesare pentru ca acestea să poată opera în modul dorit de conducere. Costul activelor construite în regie proprie include costurile salariale, materiale, costuri indirecte de producție și alte costuri direct atribuibile aducerii activelor la locația și condiția curentă.

Grupul are stabilit un plafon valoric de recunoaștere al unui element de natura imobilizării corporale.

***Evaluarea după recunoașterea inițială***

Grupul a optat să folosească pentru evaluarea după recunoașterea inițială a imobilizărilor corporale **modelul reevaluării**. Conform modelului reevaluării, un element de imobilizare corporală a cărei valoare justă poate fi evaluată în mod fiabil trebuie contabilizat la o valoare reevaluată, aceasta fiind valoarea sa justă la data reevaluării minus orice amortizare cumulată ulterior și orice pierderi cumulate din depreciere.

Reevaluările trebuie să se facă cu suficientă regularitate pentru a se asigura că valoarea contabilă nu se deosebește semnificativ de ceea ce s-ar fi determinat prin utilizarea valorii juste la finalul perioadei de raportare.

Valoarea justă a terenurilor și clădirilor este determinată în general pe baza probelor de piață, printr-o evaluare efectuată de evaluatori profesioniști calificați.

Valoarea justă a elementelor de imobilizări corporale este în general valoarea lor pe piață determinată prin evaluare.

Frecvența reevaluărilor depinde de modificările valorii juste ale imobilizărilor corporale reevaluate. În cazul în care valoarea justă a unui activ se deosebește semnificativ de valoarea contabilă, se impune o nouă reevaluare.

Când un element de imobilizări este reevaluat orice amortizare cumulată la data reevaluării este eliminată din valoarea contabilă brută a activului și suma netă este retrată la valoarea reevaluată a activului.

Prin urmare, frecvența reevaluărilor depinde de modificările în valoarea justă a imobilizărilor corporale. În cazul în care valoarea justă a unui element reevaluat de imobilizări corporale la data bilanțului diferă semnificativ de valoarea sa contabilă, o nouă reevaluare este necesară. În cazul în care valorile juste sunt volatile, cum poate fi în cazul terenurilor și clădirilor, reevaluări frecvente pot fi necesare. În cazul în care valorile juste sunt stabile pe o perioadă lungă de timp, cum poate fi cazul cu instalații și utilaje, evaluările pot fi necesare mai rar. IAS 16 sugerează că reevaluările anuale pot fi necesare în cazul în care există modificări semnificative și volatile în valori.

Dacă un element de imobilizări corporale este reevaluat atunci întreaga clasă de imobilizări corporale din care face parte acel element este reevaluată.

Valoarea reziduală a activului și durata de viață utilă a activului se revizuiesc cel puțin la sfârșitul exercițiului financiar.

Amortizarea unui activ începe când acesta este disponibil pentru utilizare, adică atunci când se află în amplasamentul și starea necesare pentru a putea funcționa în maniera dorită de conducere.

Amortizarea unui activ încetează la prima dată dintre data când activul este clasificat drept deținut în vederea vânzării (sau inclus într-un grup destinat cedării care este clasificat drept deținut în vederea vânzării în conformitate cu IFRS 5) și data la care activul este derecunoscut. Prin urmare, amortizarea nu încetează atunci când activul nu este utilizat cu excepția cazului în care acesta este complet amortizat.

**ELECTROMAGNETICA SA**  
**NOTE EXPLICATIVE LA SITUATIILE FINANCIARE CONSOLIDATE**  
**PENTRU ANUL ÎNCHEIAT LA 31 DECEMBRIE 2020**  
**(toate sumele sunt exprimate în RON, dacă nu se specifică altfel)**

---

**3. POLITICI CONTABILE SEMNIFICATIVE (continuare)**

**Imobilizările corporale (continuare)**

Terenurile și clădirile sunt active separabile și sunt contabilizate separat chiar și atunci când sunt dobândite împreună.

Terenurile deținute nu se amortizează.

Dacă costul terenului include costuri de dezafectare, înlăturare, restaurare, aceste costuri sunt amortizate pe perioada când se obțin beneficii ca urmare a efectuării acestor costuri.

Pentru toate activele achiziționate începând cu 1 ianuarie 2015, Grupul a optat să utilizeze ca metodă de amortizare, metoda liniară care presupune alocarea sistematică a valorii amortizării pe întreaga durată de viață economică a activelor.

Valoarea reziduală, durata de viață și metoda de amortizare se revizuiesc la data situațiilor financiare.

Conducerea societății a estimat ca fiind adecvate următoarele durate de viață utilă pentru diferite categorii de imobilizări corporale după cum urmează:

<b>Imobilizări corporale</b>	<b>Durata (ani)</b>
Construcții	20 - 100
Echipamente tehnologice	5 - 12
Aparate și instalații de măsurare, control și reglare	3 - 8
Mijloace de transport	4 - 8
Mobilier, aparatură birotică, echipamente de protecție valori umane și materiale	8 - 15

**Politica de depreciere aplicată de grup**

Surplusul din reevaluare inclus în capitalurile proprii aferent unui element de imobilizări corporale se transferă lunar, direct în rezultatul reportat atunci când activul este utilizat pe măsura amortizării sale precum și atunci când este derecunoscut, la cedare sau casare.

În cazul unui activ reevaluat, o pierdere din depreciere este recunoscută direct prin diminuarea eventualului surplus rezultat din reevaluarea activului, cu condiția ca pierderea din depreciere să nu depășească surplusul din reevaluarea acestuia.

Câștigul sau pierderea care rezultă din derecunoașterea unui element de imobilizări corporale este inclusă în profit sau pierdere când elementul este derecunoscut.

Valoarea contabilă a unui element de imobilizări corporale este derecunoscută la cedare sau când nu se mai așteaptă beneficii viitoare din utilizarea sau cedarea sa.

Dacă se vând în mod repetat elemente ale imobilizărilor corporale care au fost deținute pentru închiriere către alții, aceste active vor fi transferate în stocuri la valoarea contabilă la data când acestea încetează să fie închiriate și sunt deținute în vederea vânzării. Încasările în urma vânzării acestor active sunt recunoscute ca venituri în contul de profit și pierdere.

**Întreținere și reparații majore**

Costurile capitalizate cu activitățile de inspecții și reparații capitale reprezintă componente separate ale activelor corespunzătoare sau ale grupurilor corespunzătoare de active. Costurile capitalizate cu reparațiile capitale sunt amortizate utilizând metoda de amortizare pentru activul de bază până la următoarea reparație. Cheltuielile cu activitățile majore de reparații cuprind costul înlocuirii activelor sau a unor părți din active, costurile de inspecție și costurile de reparații capitale. Aceste cheltuieli sunt capitalizate dacă un activ sau o parte a unui activ care a fost amortizat separat este înlocuit și este probabil că va aduce beneficii economice viitoare. Dacă o parte a activului înlocuit nu a fost considerată o componentă separată și, prin urmare, nu a fost amortizată separat, se utilizează valoarea de înlocuire pentru a estima valoarea contabilă netă a activului înlocuit care este casat imediat. Toate celelalte costuri cu reparațiile curente și întreținerea uzuală sunt recunoscute direct în cheltuieli.

**ELECTROMAGNETICA SA**  
**NOTE EXPLICATIVE LA SITUATIILE FINANCIARE CONSOLIDATE**  
**PENTRU ANUL INCHEIAT LA 31 DECEMBRIE 2020**  
**(toate sumele sunt exprimate în RON, dacă nu se specifică altfel)**

---

### **3. POLITICI CONTABILE SEMNIFICATIVE (continuare)**

#### **Contracte de leasing**

Grupul a aplicat IFRS 16 începând cu 1 ianuarie 2019, folosind metoda retrospectivă modificată, fără retratarea valorilor comparative pentru perioada anterioară prezentată. Aceasta a aplicat IFRS 16 pentru toate contractele existente înainte de 1 ianuarie 2019, clasificate ca leasing conform IAS 17 și IFRIC 4.

Grupul a ales să aplice excepția propusă de standard pentru contractele de leasing cu o durată mai mică de 12 luni de la data aplicării inițiale și pentru contractele de leasing pentru active cu valoare mică (sub 5000 USD).

Grupul a recunoscut active și datorii noi pentru contractele de leasing operațional pentru autovehicule, spații închiriate și echipamente. De asemenea a fost recunoscută o cheltuială cu amortizarea dreptului de utilizare a activului și o cheltuială cu dobânda aferentă datoriei de leasing. Dreptul de utilizare al activelor la data tranziției este egal cu datoria de leasing, ajustat cu orice sumă plătită în avans sau plăți de leasing preliminate aferente leasingurilor recunoscute în situația poziției financiare imediat înainte de data aplicării inițiale.

La data de începere a contractului de leasing, Grupul recunoaște datoriile de leasing, evaluate la valoarea actualizată cu rata de imprumut marginală a plăților de leasing, pe durata contractului de leasing. Plățile includ plăți fixe minus orice stimulente de primit, plăți variabile de leasing care depind de un indice sau o rată și sumele care se așteaptă să fie plătite sub formă de valoare reziduală.

#### **Investiții imobiliare**

##### ***Evaluarea inițială***

Evaluarea investiției imobiliare la recunoașterea inițială se face la cost conform IAS 40 – Investiții imobiliare. Costul unei investiții imobiliare este format din prețul de cumpărare plus orice cheltuieli direct atribuibile (onorarii profesionale pentru servicii juridice, taxele pentru transferul dreptului de proprietate, etc.).

##### ***Evaluarea după recunoaștere***

Grupul a ales modelul bazat pe valoarea justă pentru prezentarea investițiilor imobiliare în situațiile financiare. Investițiile imobiliare nu se amortizează, câștigurile sau pierderile decurgând din modificările de valoare justă ale acestora sunt incluse în profitul sau pierderea perioadei în care apar.

#### **Active financiare**

Societatea -mama aplică IFRS 9 – Instrumente financiare care a intrat în vigoare începând cu 1 ianuarie 2018 și care folosește pentru clasificarea activelor financiare, modelul de afaceri al entității și caracteristicile fluxului de trezorerie ale activului financiar conform contractului.

Clasificarea activelor financiare

Conform IFRS 9 Instrumente financiare, activele financiare sunt clasificate în:

- 1.** activ financiar *evaluat la cost amortizat dacă sunt îndeplinite ambele condiții de mai jos:*
  - activul financiar este detinut în cadrul unui model de afaceri al cărui obiectiv este de a detine activele financiare pentru a colecta fluxurile de trezorerie contractuale și
  - termenii contractuali ai activului financiar generează la anumite date, fluxuri de trezorerie care sunt exclusiv plăți ale principalului și ale dobânzii aferente valorii principalului datorat
  
- 2.** *activ financiar evaluat la valoarea justă prin alte elemente ale rezultatului global dacă sunt îndeplinite ambele condiții de mai jos*
  - activul financiar este detinut în cadrul unui model de afaceri al cărui obiectiv este îndeplinit atât prin colectarea fluxurilor de trezorerie contractuale cât și vânzarea activelor financiare și
  - termenii contractuali ai activului financiar generează, la anumite date, fluxuri de trezorerie care sunt exclusiv plăți ale principalului și ale dobânzii aferente valorii principalului datorat

**ELECTROMAGNETICA SA**  
**NOTE EXPLICATIVE LA SITUATIILE FINANCIARE CONSOLIDATE**  
**PENTRU ANUL INCHEIAT LA 31 DECEMBRIE 2020**  
**(toate sumele sunt exprimate în RON, dacă nu se specifică altfel)**

---

### **3. POLITICI CONTABILE SEMNIFICATIVE (continuare)**

#### **Active financiare (continuare)**

3. *un activ financiar evaluat la valoarea justa prin profit sau pierdere* cu excepția cazului în care este evaluat la cost amortizat în conformitate cu punct 1 sau la valoarea justa prin alte elemente ale rezultatului global în conformitate cu punct 2.

Cu excepția creanțelor comerciale care intra sub incidența IFRS 15, un activ financiar sau o datorie financiară se evaluează inițial la valoarea justă, iar în cazul unui activ financiar sau al unei datorii financiare care nu este la valoarea justă prin profit sau pierdere se adaugă sau se scad costurile tranzacției care sunt direct atribuibile achiziției sau emisiunii activului financiar sau datoriei financiare.

După recunoașterea inițială, evaluarea ulterioară a activelor financiare se face la:

- costul amortizat
- valoarea justă prin alte elemente ale rezultatului global sau
- valoarea justă prin profit sau pierdere

Activele financiare cuprind acțiunile deținute la filiale, entități asociate și entități controlate în comun, împrumuturile acordate acestor entități, alte investiții deținute ca imobilizări și alte împrumuturi.

Grupul prezintă investițiile în filiale la cost. De asemenea grupul nu are investiții în societăți în participație sau entități asociate.

#### **Investiții în entități afiliate**

Filialele sunt entități aflate sub controlul societății. În **IFRS 10 – Situații financiare consolidate** se definește principiul de control și se stabilește controlul drept bază pentru consolidare. IFRS 10 stabilește modul de aplicare a principiului controlului pentru a identifica dacă un investitor controlează o entitate în care s-a investit și prin urmare, trebuie să consolideze entitatea în care s-a investit.

Un investitor controlează o entitate în care s-a investit dacă și numai dacă investitorul deține în totalitate următoarele:

- a) autoritatea asupra entității în care s-a investit;
- b) expunere sau drepturi de venituri variabile pe baza participării sale în entitățile în care s-a investit;
- c) capacitatea de a-și utiliza autoritatea asupra entității în care s-a investit pentru a influența valoarea veniturilor investitorului

#### **Dobânzi aferente împrumuturilor**

Dobânzile aferente împrumuturilor care sunt direct atribuibile achiziției, construcției sau producției unui activ cu ciclu lung de producție se capitalizează până în momentul în care activul este pregătit în vederea utilizării prestabilite sau vânzării. Toate celelalte costuri aferente împrumuturilor sunt recunoscute drept cheltuieli în contul de profit și pierdere al perioadei în care apar. Cheltuielile cu dobânzile se înregistrează folosind metoda dobânzii efective. În cursul anului încheiat la 31 decembrie 2020 și respectiv 31 decembrie 2019 nu au fost capitalizate cheltuieli cu dobânda în valoarea activelor.

#### **Subvenții guvernamentale**

În conformitate cu IAS 20, subvențiile guvernamentale sunt recunoscute doar atunci când există suficientă siguranță că toate condițiile atașate acordării lor vor fi îndeplinite și că subvențiile vor fi primite. Subvențiile care îndeplinesc aceste criterii sunt prezentate drept datorii și sunt recunoscute în mod sistematic în contul de profit și pierdere pe durata de viață utilă a activelor la care se referă.

În această categorie intră și contravaloarea certificatelor verzi primite, în calitatea de producător de energie electrică, de la operatorul de transport și distribuție energie electrică, în conformitate cu legislația în vigoare. Acestea sunt evaluate inițial la prețul de tranzacționare de la data primirii, publicat de operatorul pieței de energie electrică. La încheierea exercițiului financiar certificatele verzi existente în sold se evaluează la valoarea de tranzacționare publicată de operatorul pieței de energie electrică pentru ultima tranzacție, cu reflectarea în rezultatul perioadei a diferențelor.

**ELECTROMAGNETICA SA**  
**NOTE EXPLICATIVE LA SITUATIILE FINANCIARE CONSOLIDATE**  
**PENTRU ANUL INCHEIAT LA 31 DECEMBRIE 2020**  
**(toate sumele sunt exprimate în RON, dacă nu se specifică altfel)**

---

### **3. POLITICI CONTABILE SEMNIFICATIVE (continuare)**

#### **Stocuri**

În conformitate cu IAS 2 – Stocuri , acestea sunt active care sunt:

- deținute în vederea revânzării pe parcursul desfășurării normale a activității
- în curs de producție pentru o astfel de vânzare sau
- sub forma de materiale și alte consumabile care urmează a fi folosite în procesul de producție sau pentru prestarea de servicii

Stocurile sunt prezentate la valoarea cea mai mică dintre cost și valoarea realizabilă netă. Valoarea realizabilă netă este estimată pe baza prețului de vânzare aferent activității normale, mai puțin costurile estimate pentru finalizare și vânzare. Pentru stocurile de materii prime și materiale fără mișcare sau cu mișcare lentă, precum și pentru cele de produse finite nevandabile se constituie ajustări pe baza estimărilor managementului.

Constituirea și reluarea ajustărilor pentru deprecierea stocurilor se efectuează pe seama contului de profit și pierdere.

Grupul utilizează pentru determinarea costului la ieșirea din gestiune a materialelor aprovizionate metoda primul intrat primul ieșit (FIFO). La produsele finite se utilizează pentru intrarea și ieșirea din gestiune costul standard. La sfârșitul fiecărei luni pe baza contabilității de gestiune se determină costul efectiv al produselor obținute.

#### **Creanțe și alte active similare**

Incepand cu 1 ianuarie 2018, Societatea mama a aplicat pentru prima data standardul nou IFRS 9 „*Instrumente financiare*” care are ca rezultat o recunoastere anticipata a ajustarilor de depreciere a creanțelor pana la valoarea pierderilor din credit preconizate, calculate pe baza ratelor de pierdere istorice.

Creanțele și alte active similare sunt prezentate la cost amortizat diminuat cu ajustările de valoare.

Atunci când se estimează că o creanță nu se va încasa integral, în contabilitate se înregistrează ajustări pentru depreciere, la nivelul sumei care nu se mai poate recupera. Scoaterea din evidență a creanțelor are loc ca urmare a încasării lor sau a cedării către o terță parte. Creanțele curente pot fi scăzute din evidență și prin compensarea reciprocă între terți a creanțelor și datoriilor, cu respectarea prevederilor legale. Scăderea din evidență a creanțelor ale căror termene de încasare sunt prescrise se efectuează după ce grupul obține documente care demonstrează că au fost întreprinse toate demersurile legale pentru recuperarea acestora. Creanțele scoase din evidență se urmăresc în continuare extracontabil.

#### **Numerar și echivalente de numerar**

Pentru întocmirea situației fluxurilor de trezorerie, se consideră că numerarul este numerarul existent în casierie și în conturile bancare curente. Echivalentele de numerar reprezintă depozite și investiții cu un grad de lichiditate ridicat, cu scadențe inițiale mai mici de trei luni.

#### **Datorii**

O datorie reprezintă o obligație actuală a societății ce decurge din evenimente trecute și prin decontarea căreia se așteaptă să rezulte o ieșire de resurse care încorporează beneficii economice.

O datorie este recunoscută în contabilitate și prezentată în situațiile financiare atunci când este probabil că o ieșire de resurse purtătoare de beneficii economice va rezulta din lichidarea unei obligații prezente și când valoarea la care se va realiza aceasta decontare poate fi evaluată în mod credibil.

**Datoriile curente** sunt acele datorii care trebuie plătite într-o perioadă de până la un an.

O datorie trebuie clasificată ca datorie pe termen scurt, denumită și datorie curentă, atunci când:

- a) se așteaptă să fie decontată în cursul normal al ciclului de exploatare al societății comerciale;
- b) deținută în primul rând în scopul tranzacționării;
- c) este exigibilă în termen de 12 luni de la data bilanțului; sau
- d) grupul nu are dreptul necondiționat de a amâna achitarea datoriei pentru cel puțin 12 luni de la data bilanțului.

**ELECTROMAGNETICA SA**  
**NOTE EXPLICATIVE LA SITUATIILE FINANCIARE CONSOLIDATE**  
**PENTRU ANUL INCHEIAT LA 31 DECEMBRIE 2020**  
**(toate sumele sunt exprimate în RON, dacă nu se specifică altfel)**

---

### **3. POLITICI CONTABILE SEMNIFICATIVE (continuare)**

#### **Datorii (continuare)**

Toate celelalte datorii trebuie clasificate ca *datorii pe termen lung*.

Datoriile sunt prezentate la cost amortizat. Veniturile înregistrate în avans încadrate ca datorii pe termen lung sunt actualizate utilizând metoda dobânzii efective. Rata de actualizare utilizată în acest sens este rata determinată conform propriilor proceduri elaborate de către conducerea societății.

Grupul derecunoaște o datorie atunci când obligațiile contractuale sunt achitate, anulate sau expiră.

Dacă bunurile și serviciile furnizate în legătură cu activitățile curente nu au fost facturate, dar dacă livrarea a fost efectuată și valoarea acestora este disponibilă, obligația respectivă este înregistrată ca datorie.

Sumele reprezentând dividende repartizate din profitul net al perioadei de raportare sunt evidențiate în anul următor în rezultatul reportat urmând ca, după aprobarea de către adunarea generală a acționarilor a acestei destinații, să fie înregistrate ca dividende de plătit acționarilor.

#### **Impozitul pe profit curent**

Taxa curentă de plată se determină pe baza profitului impozabil al anului. Profitul fiscal este diferit de profitul raportat în contul de profit și pierdere deoarece exclude elemente de venit sau cheltuieli care sunt impozabile sau deductibile în alți ani și mai exclude elemente care nu vor deveni niciodată impozabile sau deductibile. Datoria societății aferentă impozitului pe profit curent este calculată utilizând procente de taxare care au fost prevăzute de lege sau într-un proiect de lege la sfârșitul anului. În prezent cota de impozitare este de 16%.

#### **Impozitul amânat**

Impozitul amânat se constituie analizând diferențele temporare ale activelor și datoriilor. Pierderea fiscală reportată este inclusă în calculația creanței privind impozitul pe profit amânat. Creanța privind impozitul amânat este recunoscută numai în măsura în care este probabil să se obțină profit impozabil în viitor, după compensarea cu pierderea fiscală a anilor anteriori și cu impozitul pe profit de recuperat.

Creanțele și datoriile privind impozitul pe profit amânat sunt compensate atunci când există acest drept și când sunt aferente impozitelor pe profit percepute de aceeași autoritate fiscală.

#### **Recunoașterea veniturilor**

Veniturile sunt evaluate conform IFRS 15 – Venituri din contractele cu clienții.

IFRS 15 stabilește un model în cinci pași pentru a înregistra veniturile rezultate din contractele cu clienții:

- Pasul 1: Identificarea contractului cu un client
- Pasul 2: Identificarea obligațiilor de plată din contract
- Pasul 3: Determinarea pretului tranzacției
- Pasul 4: Alocarea pretului tranzacției pentru obligațiile de executare din contract
- Pasul 5: Recunoașterea veniturilor pe măsura ce grupul îndeplinește o obligație de executare

În conformitate cu IFRS 15, veniturile sunt recunoscute în suma care reflectă contraprestatia la care o entitate se așteaptă să aibă dreptul în schimbul transferului de bunuri sau servicii către un client.

#### **Vânzarea de bunuri**

În conformitate cu IFRS 15, veniturile vor fi recunoscute atunci când un client obține controlul asupra bunurilor. Grupul livrează bunuri în condiții contractuale bazate pe condiții de livrare. Momentul în care clientul obține controlul asupra bunurilor este considerat a fi în mod substanțial același pentru majoritatea contractelor Grupului conform IFRS 15, la fel ca și conform IAS 18.



**ELECTROMAGNETICA SA**  
**NOTE EXPLICATIVE LA SITUATIILE FINANCIARE CONSOLIDATE**  
**PENTRU ANUL INCHEIAT LA 31 DECEMBRIE 2020**  
**(toate sumele sunt exprimate în RON, dacă nu se specifică altfel)**

---

**3. POLITICI CONTABILE SEMNIFICATIVE (continuare)**

**Vânzarea de bunuri (continuare)**

În cazul contractelor cu clienții în care vânzarea de bunuri (în principal corpuri de iluminat cu LED, contoare, elemente de siguranță a traficului feroviar etc) este în general estimată a fi singura obligație de prestare, se estimează ca adoptarea IFRS 15 nu va avea niciun impact asupra veniturilor și profitului sau pierderii Grupului.

Grupul se așteaptă ca recunoașterea veniturilor să aibă loc la un moment în timp, moment în care controlul activului este transferat clientului și anume la livrarea bunurilor.

În pregătirea pentru adoptarea IFRS 15, Grupul a avut în vedere următoarele:

*Contraprestatia variabila*

Unele contracte cu clienții presupun risturnuri pentru volum, reduceri financiare, reduceri comerciale de pret sau dreptul de retur pentru defecte de calitate. În prezent, veniturile obținute din aceste vânzări sunt recunoscute pe baza pretului specificat în contract, nete de returnări și diminuări de venituri, reduceri comerciale și reduceri de volum înregistrate în baza contabilității de angajamente atunci când se poate face o estimare rezonabilă a ajustărilor veniturilor.

În conformitate cu IFRS 15, este necesară estimarea venitului variabil la începutul contractului. Veniturile vor fi recunoscute în măsura în care este probabil ca o reversare semnificativă a valorii veniturilor cumulate recunoscute să nu aibă loc.

Totuși, deoarece perioadele contractuale pentru majoritatea contractelor coincid cu anii calendaristici pentru care sunt întocmite situațiile financiare anuale și datorită faptului că Grupul raportează în prezent veniturile anuale din contractele cu clienții net de ajustări, cum ar fi reducerile de volum sau reducerile financiare, impactul asupra rezultatului raportat din tratamentul veniturilor variabile ca urmare a adoptării IFRS 15 nu este material. În același timp, cazurile de reclamații privind calitatea (drepturi de retur) sunt izolate și pe baza istoricului imateriale, astfel încât Grupul nu poate face o estimare rezonabilă a unei astfel de reversări a veniturilor la data de raportare. Impactul asupra rezultatului raportat.

Grupul are calitatea de principal în toate relațiile contractuale de vânzări, deoarece este prestatorul principal în toate contractele de venituri, are dreptul de a stabili prețul și este expusă riscurilor aferente stocurilor și riscului de credit.

În conformitate cu IFRS 15, evaluarea se va baza pe criteriul dacă Grupul controlează bunurile specifice înainte de a le transfera clientului final, mai degrabă decât dacă au expunere la riscuri și recompense semnificative asociate vânzării de bunuri.

**Recunoașterea veniturilor din obligații de prestare distincte**

Conform unor condiții de livrare Grupul poate asigura servicii cum ar fi transportul către o destinație specificată dincolo de momentul transferului controlului bunurilor către clienți. IFRS 15 impune unei entități să contabilizeze fiecare bun sau serviciu distinct ca o obligație de prestare separată. Serviciile de transport de marfă s-ar putea încadra în definiția unui serviciu distinct, însă este necesară o înțelegere deplină a termenilor comerciali pentru asigurarea că acesta este cazul. O obligație de prestare a transportului îndeplinește în general criteriile de obligație de prestare pe o perioadă de timp, iar veniturile vor fi recunoscute pe perioada transferului către client. În cazul în care nu îndeplinește criteriile, obligația de executare se consideră îndeplinită la un moment în timp, iar veniturile ar fi recunoscute atunci când clientul primește bunurile. Aceasta ar putea conduce la recunoașterea unei părți a veniturilor din contract atunci când se transferă controlul marfurilor și recunoașterea în timp a părții din venituri aferente serviciilor de transport de marfă. Nu poate exista o obligație separată pentru o entitate să transporte propriile bunuri (adică înainte de transferul controlului bunurilor către client).

Impactul asupra rezultatului raportat din tratamentul serviciilor de transport ca obligații distincte de prestare, ca urmare a adoptării IFRS 15, este imaterial.

**Prestarea de servicii**

Grupul prestează diverse servicii ca activități principale (lucrări construcții montaj) și ca activități ocazionale. Venitul este evaluat la valoarea justă a contraprestății primite sau de primit. În conformitate cu IFRS 15, contravaloarea totală din contractele de servicii va fi alocată tuturor serviciilor pe baza prețurilor lor de vânzare individuale. Prețurile de vânzare independente vor fi stabilite pe baza prețurilor de listă la care Grupul prestează serviciile respective în tranzacții separate.

**ELECTROMAGNETICA SA**  
**NOTE EXPLICATIVE LA SITUATIILE FINANCIARE CONSOLIDATE**  
**PENTRU ANUL INCHEIAT LA 31 DECEMBRIE 2020**  
**(toate sumele sunt exprimate în RON, dacă nu se specifică altfel)**

---

**3. POLITICI CONTABILE SEMNIFICATIVE (continuare)**

**Vânzarea de bunuri (continuare)**

Obligații de executare îndeplinite în timp

Societatea mama transferă controlul asupra unui bun sau serviciu în timp și, prin urmare, îndeplinește o obligație de executare și recunoaște venituri în timp dacă este îndeplinit unul dintre următoarele criterii:

- (a) clientul primește și consumă simultan beneficiile oferite de executarea de către entitate pe măsură ce entitatea execută
- (b) executarea de către entitate creează sau îmbunătățește un activ (de exemplu, producția în curs de execuție) pe care clientul îl controlează pe măsură ce activul este creat sau îmbunătățit sau
- (c) executarea de către entitate nu creează un activ cu o utilizare alternativă pentru entitate iar entitatea are un drept exercitabil la plată pentru executarea realizată până la data respectivă

Obligații de executare îndeplinite la un moment specific

Dacă Societatea mama îndeplinește obligația de executare la un moment specific (ca de exemplu furnizarea unor bunuri cu clauza de montaj sau punere în funcțiune la un moment dat) pentru a determina momentul specific în care clientul obține controlul asupra unui activ promis și SC Electromagnetica îndeplinește o obligație de executare, se analizează atât dispozițiile privind transferul controlului dar și indicatorii de transfer al controlului, în mod special acceptarea activului de către client care poate fi certificată prin semnarea procesului verbal de punere în funcțiune, sau acceptarea explicită la plată.

În cazul acordurilor cu facturare înainte de livrare pe lângă condițiile menționate mai sus pentru ca un client să obțină controlul asupra unui produs într-un acord cu facturare înainte de livrare trebuie să fie îndeplinite toate criteriile următoare:

- motivul acordului cu facturare înainte de livrare trebuie să fie substanțial (să existe solicitarea scrisă a clientului)
- produsul trebuie să fie gata pentru transferul fizic la client în mod curent
- entitatea care livrează produsul nu poate avea capacitatea de a utiliza produsul sau de a atribui unui alt client

Dacă în contractul încheiat cu un client există clauza de acceptare atunci momentul în care un client obține controlul asupra unui bun sau serviciu se evaluează în funcție de această clauză.

Evaluarea progresului de îndeplinire a unei obligații de executare în întregime

Pentru fiecare obligație de executare îndeplinită în timp Societatea recunoaște veniturile în timp prin evaluarea progresului de îndeplinire în întregime a acelei obligații de executare. Scopul evaluării progresului este de a prezenta efectuarea transferului controlului asupra bunurilor sau serviciilor promise unui client (adică îndeplinirea obligației de executare de către furnizor).

*Evaluări rezonabile ale progresului*

Grupul recunoaște veniturile pentru o obligație de executare îndeplinită în timp numai dacă aceasta poate evalua în mod rezonabil progresul său privind îndeplinirea în întregime a obligației de executare și deține informațiile fiabile necesare pentru aplicarea unei metode adecvate de evaluare a progresului.

Grupul recunoaște veniturile pentru o obligație de executare îndeplinită în timp numai dacă aceasta poate evalua în mod rezonabil progresul său privind îndeplinirea în întregime a obligației de executare și deține informațiile fiabile necesare pentru aplicarea unei metode adecvate de evaluare a progresului.

Pentru evaluarea progresului în îndeplinirea unei obligații viitoare, necesară de exemplu în contractele care au clauza de punere în funcțiune sau montaj Grupul a optat pentru metoda bazată pe înțelegerea careia veniturile se recunosc pe baza intrărilor sau a eforturilor entității pentru îndeplinirea unei obligații de executare (de exemplu, resurse consumate, ore de lucru petrecute, costuri înregistrate, timp scurs sau ore de utilizare a mașinilor) în raport cu intrările totale preconizate pentru îndeplinirea obligației de executare respective. Dacă intrările sau eforturile sunt distribuite uniform pe toată perioada executării, veniturile pot fi recunoscute pe o bază liniară.

Cerintele de recunoaștere și evaluare din IFRS 15 sunt de asemenea aplicabile pentru recunoașterea și evaluarea oricărui castig sau pierdere rezultate din cedarea activelor nefinanciare (cum ar fi activele fixe și imobilizările necorporale), atunci când această cedare nu este în cursul normal al afacerii. Cu toate acestea, la tranziție, efectul acestor modificări nu se așteaptă să fie semnificativ pentru Grup.

**ELECTROMAGNETICA SA**  
**NOTE EXPLICATIVE LA SITUATIILE FINANCIARE CONSOLIDATE**  
**PENTRU ANUL INCHEIAT LA 31 DECEMBRIE 2020**  
**(toate sumele sunt exprimate în RON, dacă nu se specifică altfel)**

---

**3. POLITICI CONTABILE SEMNIFICATIVE (continuare)**

**Veniturile din chirii**

Veniturile din chirii sunt recunoscute în contul de profit și pierdere liniar, pe durata contractului de închiriere.

**Dividende și dobânzi**

Veniturile din dividende sunt recunoscute atunci când este stabilit dreptul acționarului de a primi plata. Veniturile din dividende sunt înregistrate la valoarea brută ce include impozitul pe dividende, care este recunoscut ca o cheltuială curentă în perioada în care s-a aprobat distribuirea.

Veniturile din dobânzi sunt recunoscute pe baza contabilității de angajamente, prin referință la principalul nerambursat și rata efectivă a dobânzii, acea rată care actualizează exact fluxurile viitoare preconizate ale sumelor de primit.

**Provizioane**

Provizioanele sunt prezentate separat de alte datorii cum sunt cele comerciale sau estimate deoarece există o incertitudine în ceea ce privește momentul și valoarea la care se va efectua decontarea în viitor.

Provizioanele se constituie pentru obligațiile curente față de terți atunci când este probabil ca obligațiile respective să fie onorate, iar suma necesară pentru stingerea obligațiilor poate fi estimată în mod credibil. Provizioanele pentru obligații individuale sunt constituite la o valoare egală cu cea mai bună estimare a sumei necesare pentru stingerea obligației.

Provizioanele sunt grupate în contabilitate pe categorii și se constituie pentru:

- a) litigii;
- b) garanții acordate clienților;
- c) dezafectarea imobilizărilor corporale și alte acțiuni similare legate de acestea;
- d) restructurare;
- e) beneficiile angajaților;
- f) alte provizioane

Atunci când, pe baza analizei efectuate de conducere împreună cu avocații asupra șanselor de pierdere a procesului de către Grup, se ajunge la concluzia că șansele de pierdere estimate sunt mai mari de 50% se constituie provizion la valoarea estimată credibilă.

*Provizioane pentru garanții acordate clienților* se constituie în funcție de estimările făcute de conducere și compartimentele vânzări, tehnic și calitate cu privire la nivelul cheltuielilor cu reparațiile în termen de garanție. Nivelul cheltuielilor cu reparațiile pe perioada de garanție se determină ca procent din cifra de afaceri a anului de raportare.

*Provizioane de restructurare*

Obligația implicită de restructurare apare în cazul în care o societate:

- dispune de un plan oficial detaliat pentru restructurare în care să fie evidențiate: activitatea sau parte de activitate la care se referă, principalele locații afectate, locația, funcția și numărul aproximativ de angajați care vor primi compensații pentru încetarea activității lor, cheltuieli implicite, data la care se va implementa planul de restructurare

- a generat o așteptare justificată celor afectați că restructurarea va fi realizată prin demararea implementării respectivului plan de restructurare sau prin comunicarea principalelor caracteristici ale acestuia celor care vor fi afectați de procesul de restructurare.

Provizionul de restructurare include numai cheltuieli directe legate de restructurare.

**ELECTROMAGNETICA SA**  
**NOTE EXPLICATIVE LA SITUATIILE FINANCIARE CONSOLIDATE**  
**PENTRU ANUL INCHEIAT LA 31 DECEMBRIE 2020**  
**(toate sumele sunt exprimate în RON, dacă nu se specifică altfel)**

---

**3. POLITICI CONTABILE SEMNIFICATIVE (continuare)**

**Provizioane (continuare)**

*Provizioane pentru beneficiile angajaților*

Sunt înregistrate în cursul exercițiului financiar provizioane pentru concedii de odihnă rămase neefectuate și alte provizioane conform contracte de munca. În momentul recunoașterii acestora ca datorii față de angajați, valoarea provizioanelor va fi reluată prin conturile de venituri corespunzătoare.

*Alte provizioane*

În situația în care sunt identificate datorii cu plasare în timp sau valoare incertă care îndeplinesc condițiile de recunoaștere a provizioanelor conform IAS 37 dar nu se regăsesc în niciuna din categoriile identificate mai sus se înregistrează alte provizioane.

La sfârșitul fiecărei perioade de raportare provizionul se reanalizează și este ajustat astfel încât să reprezinte cea mai bună estimare curentă. Atunci când se constată în urma analizei că nu mai este probabil să fie necesare ieșiri de resurse care încorporează beneficii economice pentru stingerea obligației, provizionul trebuie anulat.

Grupul nu recunoaște provizion pentru pierderile din exploatarea activelor. Previzionarea unor pierderi din exploatare indică faptul că anumite active de exploatare pot fi depreciate și în acest caz se testează aceste active în conformitate cu IAS 36 – Deprecierea activelor.

**Beneficiile angajaților**

Obligațiile cu beneficiile pe termen scurt acordate angajaților nu se actualizează și sunt recunoscute în de profit și pierdere pe măsură ce serviciul aferent este prestat.

Beneficiile pe termen scurt acordate angajaților includ salariile, primele și contribuțiile la asigurări sociale. Beneficiile pe termen scurt sunt recunoscute ca și cheltuială atunci când serviciile sunt prestate.

Grupul efectuează plăți în numele salariaților proprii către sistemul de pensii al statului român, asigurările de sănătate și fondul de șomaj, în decursul derulării activității normale.

Toți angajații societății sunt membrii și au obligația de a contribui la sistemul de pensii al statului român. Toate contribuțiile aferente sunt recunoscute în contul de profit și pierdere al perioadei atunci când sunt efectuate. Grupul nu are altfel de obligații suplimentare.

Grupul nu este angajat în nici un sistem de pensii independent și în consecință nu are niciun fel de obligații în acest sens. Grupul nu este angajat în niciun alt sistem de beneficii post angajare. Grupul nu are obligații de a presta servicii ulterioare foștilor sau actualilor salariați.

Grupul nu acordă în prezent beneficii sub forma participării salariaților la profit.

În prezent nu există niciun plan în care să fie prevăzută obligația Grupului de a acorda beneficii sub forma acțiunilor proprii ale entității (sau alte instrumente de capitaluri proprii).

**Rezultatul exercițiului**

În contabilitate, profitul sau pierderea se stabilește cumulativ de la începutul exercițiului financiar.

Rezultatul exercițiului se determină ca diferență între veniturile și cheltuielile exercițiului.

Rezultatul definitiv al exercițiului financiar se stabilește la închiderea acestuia și reprezintă soldul final al contului de profit și pierdere.

**ELECTROMAGNETICA SA**  
**NOTE EXPLICATIVE LA SITUATIILE FINANCIARE CONSOLIDATE**  
**PENTRU ANUL INCHEIAT LA 31 DECEMBRIE 2020**  
**(toate sumele sunt exprimate în RON, dacă nu se specifică altfel)**

---

### **3. POLITICI CONTABILE SEMNIFICATIVE (continuare)**

#### **Rezultatul exercițiului (continuare)**

Repartizarea profitului se efectuează în conformitate cu prevederile legale în vigoare. Sumele reprezentând rezerve constituite din profitul exercițiului financiar curent, în baza unor prevederi legale, de exemplu rezerva legală constituită în baza prevederilor Legii 31/1990 se înregistrează la finele exercițiului curent. Profitul contabil rămas după această repartizare se preia la începutul exercițiului financiar următor celui pentru care se întocmesc situațiile financiare anuale în contul de rezultatul reportat reprezentând profitul nerepartizat sau pierderea neacoperită, de unde se repartizează pe celelalte destinații hotărâte de adunarea generală a acționarilor, cu respectarea prevederilor legale. Evidențierea în contabilitate a destinațiilor profitului contabil se efectuează după ce adunarea generală a acționarilor a aprobat repartizarea profitului, prin înregistrarea sumelor reprezentând dividende cuvenite acționarilor, rezerve și alte destinații, potrivit legii.

#### **Rezultatul pe acțiune**

IAS 33 – Rezultatul pe acțiune prevede ca dacă o entitate prezintă situații financiare consolidate cât și situații financiare separate, prezentarea rezultatului pe acțiune se realizează doar pe baza informațiilor consolidate. Dacă alege să prezinte rezultatul pe acțiune pe baza situației sale financiare separate, trebuie să prezinte astfel de informații referitoare la rezultatul pe acțiune doar în situația rezultatului global.

Grupul a ales să prezinte rezultatul pe acțiune în aceste Situatii financiare individuale.

Grupul prezintă rezultatul pe acțiune de bază pentru acțiunile sale ordinare. Rezultatul pe acțiune de bază este calculat împărțind câștigul sau pierderea atribuibil deținătorilor de acțiuni ordinare ale societății la media ponderată a acțiunilor ordinare în circulație pe parcursul perioadei.

Media ponderată a acțiunilor ordinare în circulație în timpul perioadei reprezintă numărul de acțiuni în circulație la începutul perioadei ajustat cu numărul de acțiuni răscumpărate sau emise în perioada respectivă înmulțit cu un factor de ponderare a timpului.

Factorul de ponderare a timpului este numărul de zile în care acțiunile respective s-au aflat în circulație, ca proporție din numărul total de zile ale perioadei.

#### **Raportare pe segmente**

Un segment operațional este o componentă distinctă a societății care se angajează în activități în urma cărora ar putea obține venituri și înregistra cheltuieli, inclusiv venituri și cheltuieli aferente tranzacțiilor cu oricare dintre celelalte componente ale societății și care este supus la riscuri și beneficii diferite de cele ale celorlalte segmente. Formatul principal de raportare pe segmente a Grupului este reprezentat de segmentarea pe activități.

Având în vedere ca acțiunile societății- mama sunt tranzacționate la Bursa de Valori București și că aceasta aplică IFRS, se prezintă în situațiile financiare anuale precum și în raportările interimare realizate conform IAS 34 – Raportarea financiară interimară, informații despre segmentele de activitate, despre produsele și serviciile acestora, despre zonele geografice în care își desfășoară activitatea și despre principalii clienți.

În conformitate cu IFRS 8 - Segmente de activitate, un segment de activitate este o componentă a unei entități:

- care se angajează în activități de afaceri din care poate obține venituri și de pe urma cărora poate suporta cheltuieli (inclusiv venituri aferente tranzacțiilor cu alte componente ale aceleiași entități);
- ale cărei rezultate din activitate sunt examinate în mod periodic de către principalul factor decizional operațional al entității în vederea luării de decizii cu privire la alocarea resurselor pe segmente și a evaluării performanței acestuia, și
- pentru care sunt disponibile informații financiare distincte.

Luând în considerare criteriile de identificare a segmentelor de activitate cât și pragurile cantitative descrise în IFRS 8, Grupul a identificat următoarele segmente de activitate pentru care prezintă informațiile în mod separat:

- activitatea licențiată – furnizarea și producerea energiei electrice.
- activitatea nelicențiată – producție industrială și închiriere spații.

**ELECTROMAGNETICA SA**  
**NOTE EXPLICATIVE LA SITUATIILE FINANCIARE CONSOLIDATE**  
**PENTRU ANUL INCHEIAT LA 31 DECEMBRIE 2020**  
(toate sumele sunt exprimate în RON, dacă nu se specifică altfel)

**4. IMOBILIZĂRI CORPORALE**

<b>Cost</b>	<b>Terenuri și amenajare de terenuri</b>	<b>Construcții</b>	<b>Echipamente tehnologice și vehicule</b>	<b>Alte imobilizări corporale</b>	<b>Imobilizări corporale în curs de execuție</b>	<b>Avansuri pentru imobilizari corporale</b>	<b>Total</b>
<b>La 31 decembrie 2019</b>	<b>154.589.917</b>	<b>115.344.527</b>	<b>33.911.929</b>	<b>4.310.286</b>	<b>1.185.609</b>	<b>-</b>	<b>309.342.268</b>
Intrări	459.602	41.701	3.117.660	576.266	5.079.614	301.602	9.576.445
din care:							
- transferuri	-	41.701	3.117.660	576.266	(3.735.627)	-	-
leșiri	-	(6.200.582)	(1.449.044)	(50.264)	(3.735.627)	-	(11.435.516)
<b>La 31 decembrie 2020</b>	<b>155.049.519</b>	<b>109.185.646</b>	<b>35.580.545</b>	<b>4.836.288</b>	<b>2.540.147</b>	<b>301.602</b>	<b>307.483.196</b>
<b>Amortizare cumulată</b>	<b>Terenuri și amenajare de terenuri</b>	<b>Construcții</b>	<b>Echipamente tehnologice și vehicule</b>	<b>Alte imobilizări corporale</b>	<b>Imobilizări corporale în curs de execuție</b>	<b>Avansuri pentru imobilizari corporale</b>	<b>Total</b>
<b>La 31 decembrie 2019</b>	<b>328.881</b>	<b>4.115.098</b>	<b>17.753.590</b>	<b>2.057.194</b>	<b>-</b>	<b>-</b>	<b>24.254.764</b>
Amortizarea anului	-	3.809.750	3.664.972	536.502	-	-	8.011.225
Amortizare cumulată aferentă ieșirilor	-	(406.461)	(1.167.713)	(65.539)	-	-	(1.639.713)
<b>La 31 decembrie 2020</b>	<b>328.881</b>	<b>7.518.387</b>	<b>20.208.283</b>	<b>2.546.782</b>	<b>-</b>	<b>-</b>	<b>30.626.275</b>

**ELECTROMAGNETICA SA**  
**NOTE EXPLICATIVE LA SITUATIILE FINANCIARE CONSOLIDATE**  
**PENTRU ANUL INCHEIAT LA 31 DECEMBRIE 2020**  
(toate sumele sunt exprimate în RON, dacă nu se specifică altfel)

**4. IMOBILIZĂRI CORPORALE (continuare)**

Ajustări pentru depreciere	Terenuri și amenajare de terenuri	Construcții	Echipamente tehnologice și vehicule	Alte imobilizări corporale	Imobilizări corporale în curs de execuție	Avansuri pentru imobilizari corporale	Total
<b>La 31 decembrie 2019</b>	-	-	-	-	-	-	-
Ajustări de depreciere recunoscute în profit sau pierdere	-	(893.116)	(121.788)	-	-	-	(1.014.904)
Reluări ale ajustărilor de depreciere recunoscute în profit sau pierdere	-	-	-	-	-	-	-
<b>La 31 decembrie 2020</b>	-	<b>(893.116)</b>	<b>(121.788)</b>	-	-	-	<b>(1.014.904)</b>
<b>Valoare contabilă netă</b>							
<b>La 31 decembrie 2019</b>	<b>154.261.036</b>	<b>111.229.429</b>	<b>16.158.339</b>	<b>2.253.092</b>	<b>1.185.609</b>	-	<b>285.087.505</b>
<b>La 31 decembrie 2020</b>	<b>154.720.638</b>	<b>100.774.143</b>	<b>15.207.907</b>	<b>2.308.131</b>	<b>2.529.596</b>	<b>301.602</b>	<b>275.842.017</b>

**ELECTROMAGNETICA SA**  
**NOTE EXPLICATIVE LA SITUATIILE FINANCIARE CONSOLIDATE**  
**PENTRU ANUL INCHEIAT LA 31 DECEMBRIE 2020**  
(toate sumele sunt exprimate în RON, dacă nu se specifică altfel)

**4. IMOBILIZĂRI CORPORALE (continuare)**

<b>Cost</b>	<b>Terenuri și amenajare de terenuri</b>	<b>Construcții</b>	<b>Echipamente tehnologice și vehicule</b>	<b>Alte immobilizări corporale</b>	<b>Imobilizări corporale în curs de execuție</b>	<b>Total</b>
<b>La 31 decembrie 2018</b>	<b>154.589.917</b>	<b>115.281.150</b>	<b>33.737.246</b>	<b>3.811.676</b>	<b>1.088.185</b>	<b>308.508.174</b>
Intrări	-	63.377	905.046	749.346	1.641.697	3.359.466
din care:						
- transferuri	-	63.377	841.190	639.706	(1.544.273)	-
leșiri	-	-	(730.363)	(250.736)	(1.544.273)	(2.525.372)
<b>La 31 decembrie 2019</b>	<b>154.589.917</b>	<b>115.344.527</b>	<b>33.911.929</b>	<b>4.310.286</b>	<b>1.185.609</b>	<b>309.342.268</b>
<b>Amortizare cumulată</b>	<b>Terenuri și amenajare de terenuri</b>	<b>Construcții</b>	<b>Echipamente tehnologice și vehicule</b>	<b>Alte immobilizări corporale</b>	<b>Imobilizări corporale în curs de execuție</b>	<b>Total</b>
<b>La 31 decembrie 2018</b>	<b>328.881</b>	-	<b>14.223.866</b>	<b>1.652.340</b>	-	<b>16.205.088</b>
Amortizarea anului	-	4.115.098	4.005.350	440.998	-	8.561.446
Amortizare cumulată aferentă ieșirilor	-	-	(475.626)	(36.144)	-	(511.770)
<b>La 31 decembrie 2019</b>	<b>328.881</b>	<b>4.115.098</b>	<b>17.753.590</b>	<b>2.057.194</b>	-	<b>24.254.764</b>
<b>La 31 decembrie 2018</b>	<b>154.261.036</b>	<b>115.281.150</b>	<b>19.513.380</b>	<b>2.159.336</b>	<b>1.088.185</b>	<b>292.303.086</b>
<b>La 31 decembrie 2019</b>	<b>154.261.036</b>	<b>111.229.429</b>	<b>16.158.339</b>	<b>2.253.092</b>	<b>1.185.609</b>	<b>285.087.505</b>



**ELECTROMAGNETICA SA**  
**NOTE EXPLICATIVE LA SITUATIILE FINANCIARE CONSOLIDATE**  
**PENTRU ANUL INCHEIAT LA 31 DECEMBRIE 2020**  
**(toate sumele sunt exprimate în RON, dacă nu se specifică altfel)**

**4. IMOBILIZĂRI CORPORALE (continuare)**

Intrările de immobilizări corporale sunt reprezentate de modernizări ale sediilor societății precum și de achiziții de echipamente tehnologice. Immobilizările corporale ieșite reprezintă diminuări de valoare ca urmare a vanzării și casării.

<b>Denumire active</b>	<b>Valoare contabilă netă 31 decembrie 2020</b>	<b>Valoare contabilă netă 31 decembrie 2019</b>
- Imobile (loturi cadastrale nr. 13,15) Calea Rahovei, nr. 266-268, sector 5, București	25.971.259	26.354.492
- Imobile (loturi cadastrale 1-3,9,10,18,19,21,23-26) Calea Rahovei, 266-268, sector 5, Bucuresti	33.946.154	33.496.145
- Teren Calea Rahovei, nr. 242 = 2.157 mp	5.160.797	5.160.797
- MHC-uri (teren+constructii industriale si edilitare)	47.265.912	48.706.930

În cadrul immobilizărilor corporale sunt cuprinse active achiziționate prin subvenție guvernamentală și utilizate în activitatea licențiată la una dintre microhidrocentralele situate în comuna Brodina județul Suceava. Valoarea rămasă a investiției la data de 31 decembrie 2020 este de 10.523.945 lei din care valoarea subvenționată 4.410.306 lei. Valoarea rămasă a investiției la 31 decembrie 2019 a fost de 10.831.211 lei din care valoarea subvenționată 4.573.525 lei.

**Valoarea justa a imobilizarilor corporale**

Imobilizarile corporale ale Grupului, altele decat imobilizarile corporale in curs, sunt prezentate in situatiile financiare la valoarea reevaluată, aceasta reprezentand valoarea justa la data evaluării, mai puțin amortizarea acumulată și ajustările de depreciere.

Aceasta metoda se recomanda pentru proprietati, cand exista date suficiente si sigure privind tranzactiile sau oferte de vanzare cu proprietati similare in zona. Analiza preturilor la care s-au efectuat tranzactiile sau a preturilor cerute sau oferite pentru proprietatile comparabile este urmată de efectuarea unor corectii ale preturilor acestora, pentru a cuantifica diferentele dintre preturile platite, cerute sau oferite, cauzate de diferentele între caracteristicile specifice ale fiecărei proprietati în parte, numite elemente de comparatie.

Valoarea justa a cladirilor a fost determinata folosind abordarea prin cost si abordarea prin venit.

Abordarea prin cost presupune ca valoarea maxima a unui activ pentru un cumparator informat este suma care este necesara pentru a cumpara ori a construi un activ nou cu utilitate echivalenta. Când activul nu este nou, din costul curent brut trebuie scăzute toate formele de depreciere care i se pot atribui acestuia, până la data evaluării.

Abordarea prin venit oferă o indicație asupra valorii prin convertirea fluxurilor de venit viitoare în valoarea activului (valoarea de piață sau valoarea de investiție).

Informatii referitoare la ierarhia valorii juste la 31 decembrie 2020 si 31 decembrie 2019:

	<b>Nivelul 1</b>	<b>Nivelul 2</b>	<b>Nivelul 3</b>	<b>Valoarea justa la 31 decembrie 2020</b>
Terenuri si amenajari de terenuri	-	-	154.720.638	154.720.638
Constructii	-	-	100.774.143	100.774.143
	<b>Nivelul 1</b>	<b>Nivelul 2</b>	<b>Nivelul 3</b>	<b>Valoarea justa la 31 decembrie 2019</b>
Terenuri si amenajari de terenuri	-	-	154.261.036	154.261.036
Constructii	-	-	111.229.429	111.229.429

Atat în cursul anului 2020 cât și în cursul anului 2019 nu au existat transferuri între nivelele aferente valorii juste.

**ELECTROMAGNETICA SA**  
**NOTE EXPLICATIVE LA SITUATIILE FINANCIARE CONSOLIDATE**  
**PENTRU ANUL INCHEIAT LA 31 DECEMBRIE 2020**  
**(toate sumele sunt exprimate în RON, dacă nu se specifică altfel)**

**5. INVESTIȚII IMOBILIARE**

Grupul deține imobile utilizate în totalitate pentru închiriere. Toate contractele de închiriere prevăd o perioadă inițială de minim un an. Prolungirile ulterioare sunt negociate cu locatarii. Obligațiile părților referitoare la reparații, întreținere și îmbunătățiri sunt prevăzute în contractele încheiate.

Aceste imobile sunt recunoscute în conformitate cu IAS 40 drept investiție imobiliară. Pentru prezentarea investițiilor imobiliare în situațiile financiare Grupul a ales modelul bazat pe valoarea justă.

La data de 31 decembrie 2020 investițiile imobiliare se prezintă după cum urmează:

	<u>2020</u>	<u>2019</u>
<b>Sold initial</b>	<b>9.445.159</b>	<b>8.433.921</b>
Intrări din care:		
din evaluare la valoare justă	6.263.786	1.082.787
transferuri	909.909	1.082.787
leșiri din care:		
din evaluare la valoare justă	3.395.501	-
transferuri	(314.746)	(71.549)
	(314.746)	(71.549)
	<u>-</u>	<u>-</u>
<b>Sold final</b>	<b>15.394.199</b>	<b>9.445.159</b>

Grupul deține și alte spații închiriate în cadrul unor imobile utilizate în comun cu alte activități. Acestea nu sunt clasificate ca fiind investiții imobiliare deoarece ponderea veniturilor din chirii în total venituri este nesemnificativă. De asemenea, în majoritatea situațiilor aceste spații nu pot fi administrate separat.

Precizăm că nu există restricții impuse asupra gradului de realizare a investițiilor imobiliare sau asupra transferului de venituri și încasări din cedare.

Informații referitoare la ierarhia valorii juste la 31 decembrie 2020 și 31 decembrie 2019:

	<u>Nivelul 1</u>	<u>Nivelul 2</u>	<u>Nivelul 3</u>	<u>Valoarea justa la 31 decembrie 2020</u>
Investitii imobiliare	-	-	15.394.199	15.394.199
	<u>Nivelul 1</u>	<u>Nivelul 2</u>	<u>Nivelul 3</u>	<u>Valoarea justa la 31 decembrie 2019</u>
Investitii imobiliare	-	-	9.445.159	9.445.159

**ELECTROMAGNETICA SA**  
**NOTE EXPLICATIVE LA SITUATIILE FINANCIARE CONSOLIDATE**  
**PENTRU ANUL INCHEIAT LA 31 DECEMBRIE 2020**  
(toate sumele sunt exprimate în RON, dacă nu se specifică altfel)

**6. IMOBILIZĂRI NECORPORALE**

Imobilizările necorporale cuprind programe informatice, licențe și diverse softuri. Sunt amortizate prin metoda liniară.

În situația poziției financiare sunt prezentate la cost istoric, mai puțin amortizarea și eventualele ajustări de valoare.

Imobilizările necorporale au scăzut în principal datorită amortizării unor licențe.

Situația imobilizărilor necorporale la data de 31 decembrie 2020 se prezintă astfel:

	Concesiuni brevete licențe	Alte imobilizări necorporale	Imobilizări necorporale în curs de execuție	Total
<b>Cost</b>				
<b>La 31 decembrie 2019</b>	<b>1.163.759</b>	<b>2.707.434</b>	<b>65.539</b>	<b>3.936.732</b>
Intrări	60.344	454	49.218	110.016
Ieșiri	(43.485)	(95.201)	(57.553)	(196.239)
<b>La 31 decembrie 2020</b>	<b>1.180.618</b>	<b>2.612.687</b>	<b>57.204</b>	<b>3.850.509</b>
<b>Amortizare cumulată</b>				
<b>La 31 decembrie 2019</b>	<b>824.888</b>	<b>2.646.474</b>	-	<b>3.471.362</b>
Amortizarea anului	163.471	61.027	-	224.498
Amortizare cumulată aferentă ieșirilor	(43.485)	(95.200)	-	(138.685)
<b>La 31 decembrie 2020</b>	<b>944.874</b>	<b>2.612.301</b>	-	<b>3.557.175</b>
<b>Valoare contabilă netă</b>				
<b>La 31 decembrie 2019</b>	<b>338.871</b>	<b>60.960</b>	<b>65.539</b>	<b>465.370</b>
<b>La 31 decembrie 2020</b>	<b>235.744</b>	<b>386</b>	<b>57.204</b>	<b>293.334</b>
<b>Cost</b>				
<b>La 31 decembrie 2018</b>	<b>902.855</b>	<b>2.711.909</b>	<b>78.313</b>	<b>3.693.077</b>
Intrări	263.733	-	246.896	506.154
Ieșiri	(2.829)	(4.475)	(259.670)	262.499
<b>La 31 decembrie 2019</b>	<b>1.163.759</b>	<b>2.707.434</b>	<b>65.539</b>	<b>3.936.732</b>
<b>Amortizare cumulată</b>				
<b>La 31 decembrie 2018</b>	<b>663.532</b>	<b>2.325.104</b>	-	<b>2.988.636</b>
Amortizarea anului	161.436	321.370	-	482.806
Amortizare cumulată aferentă ieșirilor	(80)	-	-	(80)
<b>La 31 decembrie 2019</b>	<b>824.888</b>	<b>2.646.474</b>	-	<b>3.471.362</b>
<b>Valoare contabilă netă</b>				
<b>La 31 decembrie 2018</b>	<b>239.323</b>	<b>386.805</b>	<b>78.313</b>	<b>704.441</b>
<b>La 31 decembrie 2019</b>	<b>338.871</b>	<b>60.960</b>	<b>65.539</b>	<b>465.370</b>

**ELECTROMAGNETICA SA**  
**NOTE EXPLICATIVE LA SITUATIILE FINANCIARE CONSOLIDATE**  
**PENTRU ANUL INCHEIAT LA 31 DECEMBRIE 2020**  
**(toate sumele sunt exprimate în RON, dacă nu se specifică altfel)**

**7. ACTIVE AFERENTE DREPTURILOR DE UTILIZARE**

La 31 decembrie 2020, Grupul recunoaste active aferente drepturilor de utilizare in valoare de 296.981 RON si de datorii din leasing in valoare de 305.637 RON , din care datorii pe termen scurt in valoare de 96.363 RON si datorii pe termen lung in valoare de 209.274 RON.

	<b>Sold 1 ianuarie 2020</b>	<b>Intrari</b>	<b>Iesiri</b>	<b>Sold 31 decembrie 2020</b>
Drept de utilizare	281.970	131.080	-	413.050
Din care:				
Drept de utilizare al vehiculelor	281.970	131.080	-	413.050
Datorie din Leasing	226.274	131.080	(51.717)	305.637
Depreciere recunoscuta	33.669	82.400	-	116.069
Cheltuiala cu dobanda	13.845	13.232	-	-

Valoarea neta a activelor la 31 Decembrie 2020: 296.981 RON

Din care:

Valoare neta a dreptului de utilizare al vehiculelor: 296.981 RON

Valoarea ramasa a datoriilor la 31 decembrie 2020: 305.637 RON

**8. ALTE ACTIVE IMOBILIZATE**

În această categorie sunt înregistrate garanțiile de bună execuție acordate clienților care au fost clasificate pe termen lung conform contractelor încheiate.

Evaluarea se face la cost și se testează anual pentru depreciere.

	<b>31 decembrie 2020</b>	<b>31 decembrie 2019</b>
Garanții de bună execuție acordate clienților	1.668.567	1.612.182
Creante comerciale esalonate pe termen lung	19.789.266	24.901.807
Ajustare creante la valoare prezenta	(2.097.083)	(1.830.235)
Alte active imobilizate pe termen lung	443.260	18.522
<b>Total</b>	<b>19.804.010</b>	<b>24.702.276</b>

Creantele esalonate pe termen lung in valoare neta de 19.789.266 lei la 31 decembrie 2020 au fost actualizate la valoarea prezentă, iar efectul valorii-timp a banilor a fost in valoare de 2.097.083 lei. Portiunea curenta este recunoscuta in creante comerciale (Nota 10).

**9. STOCURI**

	<b>31 decembrie 2020</b>	<b>31 decembrie 2019</b>
Materii prime	6.889.170	7.636.015
Materiale consumabile	1.917.971	1.770.534
Produse finite	3.621.418	3.243.966
Produse în curs de execuție	1.699.973	3.170.253
Alte stocuri	1.357.853	1.950.474
Ajustări pentru deprecierea stocurilor	(1.818.372)	(1.802.984)
<b>Total</b>	<b>13.668.013</b>	<b>15.968.258</b>

**ELECTROMAGNETICA SA**  
**NOTE EXPLICATIVE LA SITUATIILE FINANCIARE CONSOLIDATE**  
**PENTRU ANUL ÎNCHEIAT LA 31 DECEMBRIE 2020**  
**(toate sumele sunt exprimate în RON, dacă nu se specifică altfel)**

**9. STOCURI (continuare)**

În Alte stocuri se regăsesc obiecte de inventar, produse finite sau materiale aflate în custodie la terți și avansuri achitate furnizorilor de bunuri.

Mișcarea în cadrul ajustărilor pentru deprecierea stocurilor este următoarea:

	<b>31 decembrie 2020</b>	<b>31 decembrie 2019</b>
<b>Sold la începutul perioadei</b>	<b>1.802.984</b>	<b>1.744.374</b>
Înregistrare ajustare de depreciere	1.045.050	1.253.817
Diminuare ajustare de depreciere	(1.029.662)	(1.195.207)
<b>Sold la sfârșitul perioadei</b>	<b>1.818.372</b>	<b>1.802.984</b>

Ajustările înregistrate în cursul perioadei de raportare se referă la materii prime și materiale fără mișcare sau cu mișcare lentă și produse finite fără mișcare.

Grupul nu are stocuri gajate în contul datoriilor.

**10. CREANȚE COMERCIALE**

Creanțele sunt înregistrate la valoarea nominală și sunt evidențiate în contabilitatea analitică pe fiecare persoană fizică sau juridică. Creanțele în valută au fost evaluate pe baza cursului de schimb valutar în vigoare la sfârșitul exercițiului, iar diferențele de curs au fost recunoscute ca venituri sau cheltuieli ale perioadei.

	<b>31 decembrie 2020</b>	<b>31 decembrie 2019</b>
Creanțe comerciale intern*	54.668.719	54.798.360
Creanțe comerciale extern	8.031.013	5.384.968
Creanțe comerciale estimate	1.165.173	605.325
Ajustare creanțe interne valoare prezenta	(790.431)	(614.177)
Ajustări pentru deprecierea creanțelor comerciale	(4.909.054)	(4.948.467)
<b>Creanțe comerciale net</b>	<b>58.165.420</b>	<b>55.226.009</b>

\* Creanțe comerciale intern includ și garanțiile de bună execuție cu scadență sub 1 an acordate clienților. La 31 decembrie 2020 acestea sunt în valoare de 684.434 lei (31 decembrie 2019: 264.224 lei).

Contractele de vânzare sau de prestare de servicii încheiate cu clienții în condiții credit furnizor au fost actualizate la valoarea prezentă. Efectul total al valorii-timp a banilor a fost de 2.887.513 lei, din care 790.430 lei pe termen sub un an și 2.097.083 lei peste un an. Portiunea peste un an este recunoscută în alte active imobilizate (Nota 8).

Soldul efectelor de încasat de la clienți la 31 decembrie 2020 era de 49.831 lei (31 decembrie 2019: 484.456 lei) și reprezintă bilete la ordin emise de clienți în favoarea Grupului conform contractelor încheiate.

**ELECTROMAGNETICA SA**  
**NOTE EXPLICATIVE LA SITUATIILE FINANCIARE CONSOLIDATE**  
**PENTRU ANUL INCHEIAT LA 31 DECEMBRIE 2020**  
**(toate sumele sunt exprimate în RON, dacă nu se specifică altfel)**

**10. CREANȚE COMERCIALE (continuare)**

Mișcarea în cadrul ajustărilor pentru deprecierea creanțelor comerciale este următoarea:

	<u>An 2020</u>	<u>An 2019</u>
<b>Sold la începutul perioadei</b>	<b>4.948.467</b>	<b>4.314.458</b>
Înregistrare ajustare de depreciere	759.364	1.100.670
Diminuări ajustări de depreciere	(798.777)	(466.661)
<b>Sold la sfârșitul perioadei</b>	<b>4.909.054</b>	<b>4.948.467</b>

Clienții incerți sau în litigiu sunt la data de 31 decembrie 2020 în valoare 4.909.054 lei (la 31 decembrie 2019 sunt 4.948.467 lei).

Deprecierile de valoare înregistrate se referă la sume neîncasate de la clienți incerți sau în litigiu și pentru care s-a estimat ca există un risc de neîncasare, corespunzător politicii adoptate de către grup.

Perioada de recuperare a creanțelor a scăzut în anului 2020 la 95 zile față de 111 zile în aceeași perioadă a anului trecut.

Situația vechimii creanțelor la data întocmirii situației pozitive financiare a fost:

	<u>Valoarea bruta</u> <u>31 decembrie</u> <u>2020</u>	<u>Provizion</u> <u>31 decembrie</u> <u>2020</u>	<u>Valoarea bruta</u> <u>31 decembrie</u> <u>2019</u>	<u>Provizion</u> <u>31 decembrie</u> <u>2019</u>
Neajunse la scadență	41.243.701	-	44.397.268	-
Scadență depășită între 1 – 30 zile	9.058.359	-	5.997.123	-
Scadență depășită între 31 – 90 zile	2.469.064	-	791.361	-
Scadență depășită între 90 – 180 zile	995.204	-	1.449.893	-
Scadență depășită între 180 – 365 zile	1.339.762	-	1.798.922	-
Mai mult de un an	7.968.384	(4.909.054)	5.739.909	(4.948.467)
<b>TOTAL</b>	<b>63.074.474</b>	<b>(4.909.054)</b>	<b>60.174.476</b>	<b>(4.948.467)</b>

**11 ALTE ACTIVE CIRCULANTE**

	<u>31 decembrie</u> <u>2020</u>	<u>31 decembrie</u> <u>2019</u>
Debitori	31.926	373.525
Cheltuieli în avans	906.301	929.144
Furnizori debitori	138.192	194.467
Alte active	847.202	474.027
<b>Total</b>	<b>1.923.621</b>	<b>1.971.163</b>

Cheltuieli în avans în suma de 906.301 lei reprezintă în principal, chiriile plătite în avans, prime de asigurare pentru asigurări de răspundere civilă administratori și diverse abonamente.

În **Alte active** sunt cuprinse în principal TVA neexigibilă în valoare de 193.886 lei (la 31 decembrie 2019: 112.954 lei).

**ELECTROMAGNETICA SA**  
**NOTE EXPLICATIVE LA SITUATIILE FINANCIARE CONSOLIDATE**  
**PENTRU ANUL INCHEIAT LA 31 DECEMBRIE 2020**  
(toate sumele sunt exprimate în RON, dacă nu se specifică altfel)

**12. NUMERAR ȘI ECHIVALENTE DE NUMERAR**

	<b>31 decembrie 2020</b>	<b>31 decembrie 2019</b>
Numerar în casierie	14.748	28.806
Conturi curente la bănci	24.471.752	26.189.782
Echivalente de numerar	510	1.147
<b>Total</b>	<b>24.487.010</b>	<b>26.219.735</b>

	<b>31 decembrie 2020</b>	<b>31 decembrie 2019</b>
Numerar restrictionat	81.748	80.302
<b>Total</b>	<b>81.748</b>	<b>80.302</b>

Numerarul restrictionat este utilizat pentru garantarea unor obligatii (cash colateral).

**13. CAPITAL SOCIAL**

**Capitalul social** subscris și vărsat al Societatii-mama este în valoare de 67.603.870 lei, compus din 676.038.704 acțiuni cu valoare nominală de 0,10 lei/acțiune, vărsate integral.

Structura acționarilor ce dețin peste 10% din capitalul social la data de 31 decembrie 2020 este următoarea, conform Registrul Depozitar Central:

<b>Aționar</b>	<b>31 decembrie 2020</b>		<b>31 decembrie 2019</b>	
	<b>Nr. Acțiuni</b>	<b>%</b>	<b>Nr. Acțiuni</b>	<b>%</b>
Asociația PAS	171.084.540	25,3069	171.084.540	25,3069
SIF Oltenia SA	176.717.594	26,1402	176.717.594	26,1402
Persoane fizice	255.182.254	37,7467	249.631.166	36,9256
Persoane juridice	73.054.316	10,8062	78.605.404	11,6273
<b>Total</b>	<b>676.038.704</b>	<b>100</b>	<b>676.038.704</b>	<b>100</b>

Grupul nu deține obligațiuni, acțiuni răscumpărabile sau alte titluri de portofoliu.

**14. REZERVE**

	<b>2020</b>	<b>2019</b>
<b>Rezerva legală</b>		
<b>Sold la începutul perioadei</b>	<b>19.702.434</b>	<b>19.453.374</b>
Creșteri	109.300	249.060
Diminuări	-	-
<b>Sold la sfârșitul perioadei*</b>	<b>19.811.734</b>	<b>19.702.434</b>

**ELECTROMAGNETICA SA**  
**NOTE EXPLICATIVE LA SITUATIILE FINANCIARE CONSOLIDATE**  
**PENTRU ANUL INCHEIAT LA 31 DECEMBRIE 2020**  
**(toate sumele sunt exprimate în RON, dacă nu se specifică altfel)**

**14. REZERVE (continuare)**

În conformitate cu legislația din România, societățile trebuie să repartizeze o valoare egală cu cel puțin 5% din profitul înainte de impozitare, în rezerve legale, până când acestea ating 20% din capitalul social. În momentul în care a fost atins acest nivel, grupul poate efectua alocări suplimentare numai din profitul net. Rezerva legală este deductibilă în limita unei cote de 5% aplicată asupra profitului contabil, înainte de determinarea impozitului pe profit.

\*Din valoarea rezervei legale la data de 31 decembrie 2020, suma de 8.649.876 lei reprezintă soldul ajustării la inflație calculată din aplicarea IAS 29 (31 decembrie 2019: 8.649.876 lei).

**Rezervele din reevaluare** sunt în sumă de 93.954.274 lei la data de 31 decembrie 2020.

Diminuarea s-a înregistrat odată cu transferul rezervei din reevaluare la rezultatul raportat ca urmare a amortizării.

	<b>2020</b>	<b>2018</b>
<b>Sold la începutul perioadei</b>	<b>96.320.962</b>	<b>99.575.840</b>
Creșteri nete din reevaluare	-	-
Diminuări	(2.367.026)	(3.260.963)
Alte elemente	338	6.085
<b>Sold la sfârșitul perioadei</b>	<b>93.954.274</b>	<b>96.320.962</b>

Grupul înregistrează la 31 decembrie 2020 **alte rezerve** în valoare de 65.732.184 lei din care sursele proprii de finanțare reprezintă 98%.

	<b>2020</b>	<b>2019</b>
<b>Sold la începutul perioadei</b>	<b>63.389.766</b>	<b>61.957.912</b>
Creșteri	2.342.456	1.519.296
Diminuări	(38)	(87.442)
<b>Sold la sfârșitul perioadei</b>	<b>65.732.184</b>	<b>63.389.766</b>

**15. REZULTAT REPORTAT**

La 31 decembrie 2020 rezultatul raportat provenit din transferul rezervelor din reevaluare aferente activelor amortizate sau scoase din funcțiune a fost de 2.339.791 lei.

În cadrul AGOA Electromagnetica S.A. din data de 28 aprilie 2020, Societatea mama a aprobat alocarea sumei de 2.704.155 lei pentru plata dividendelor aferente anului 2019 (respectiv 0,004 lei/actiune). Diferența de 22.785 RON reprezintă dividende plătite de către Procetel către alți acționari decât Electromagnetica S.A..

**16. SUBVENȚII PENTRU INVESTIȚII**

	<b>Total</b>	<b>sub un an</b>	<b>peste un an</b>
Subvenții pentru investiții la 31 decembrie 2020	4.410.306	163.219	4.247.087
Subvenții pentru investiții la 31 decembrie 2019	4.573.525	163.219	4.410.306

În anul 2012 Societatea mama a beneficiat de o subvenție pentru investiție în valoare de 5.997.788 lei acordată pentru modernizarea microhidrocentralei de la Brodina 2 (Suceava), care se transferă la venituri concomitent cu înregistrarea amortizării imobilizărilor achiziționate în cadrul acestui proiect. Valoarea netă contabilă a mijloacelor fixe achiziționate prin aceasta subvenție sunt prezentate în Nota 4.



**ELECTROMAGNETICA SA**  
**NOTE EXPLICATIVE LA SITUATIILE FINANCIARE CONSOLIDATE**  
**PENTRU ANUL ÎNCHEIAT LA 31 DECEMBRIE 2020**  
(toate sumele sunt exprimate în RON, dacă nu se specifică altfel)

**17. PROVIZIOANE**

Denumire	Sold 01.01.2020	Intrări (constituire)	Ieșiri (anulare)	Sold 31.12.2020
Provizioane pentru garanții de bună execuție acordate clienților	1.148.682	-	(28.682)	1.120.000
Provizioane pt. riscuri și cheltuieli	56.130	-	(24.690)	31.440
Provizion pentru beneficiile angajaților	626.020	1.914.848	(1.493.027)	1.047.841
<b>TOTAL</b>	<b>1.830.832</b>	<b>1.914.848</b>	<b>(1.546.399)</b>	<b>2.199.281</b>

Societatea mama are încheiate contracte pentru livrarea corpurilor de iluminat cu clauză de garanție pentru perioade mari, respectiv 2 - 4 ani. Contractele nu prevăd un procent sau o sumă pentru garanția de bună execuție, provizionul pentru acestea calculându-se pe baza analizei cu privire la istoricul costurilor efectuate cu produsele în termen de garanție.

**18. DATORII COMERCIALE ȘI ALTE DATORII**

Datorii comerciale	31 decembrie 2020	31 decembrie 2019
Datorii comerciale interne	6.565.553	8.827.934
Datorii comerciale externe	3.448.163	2.836.983
Datorii comerciale estimate	15.437.277	15.388.430
Avansuri primite de la clienți	789.218	966.937
Venituri în avans	22.756	1.847.267
Alte datorii	13.535.637	13.072.053
<b>Total datorii comerciale și alte datorii</b>	<b>42.836.933</b>	<b>46.528.679</b>

Datoriile sunt înregistrate la valoarea nominală și sunt evidențiate în contabilitatea analitică pe fiecare persoană fizică sau juridică. Datoriile în valută au fost evaluate pe baza cursului de schimb valutar în vigoare la sfârșitul exercițiului, iar diferențele de curs au fost recunoscute ca venituri sau cheltuieli ale perioadei.

Grupul nu înregistrează datorii comerciale restante semnificative.

Grupul nu înregistrează plăți restante către salariați și la bugetul statului, sumele prezentate reprezintă datorii aferente lunii decembrie 2020 și achitate la termenul scadent din ianuarie 2021.

Grupul nu are contractate împrumuturi pe termen lung la data de data de 31 decembrie 2020.

Grupul are aprobate mai multe acorduri de credit la data de 31 decembrie 2020. Situația acestora este prezentată în nota 26 a prezentelor situații financiare. Nu au existat datorii privind credite de rambursat la data 31 decembrie 2020 și respectiv la 31 decembrie 2019.

Alte datorii au în componența garanții primite de la chiriași, TVA de plată, alte taxe și impozite și amenda primită ca urmare a deciziei Consiliului Concurenței în valoare de 9.021.308 lei. Pentru aceasta suma Societatea mama a solicitat la ANAF suspendarea conform art.235 din Codul de Procedura Fiscala.

Garanțiile primite la data de 31 decembrie 2020 sunt în valoare de 3.039.983 lei și vor fi regularizate conform clauzelor contractuale.

	<u>Total</u>	<u>Sub un an</u>	<u>Peste un an</u>
Garanții primite anul 2020	3.039.983	1.871.211	1.168.772
	<u>Total</u>	<u>Sub un an</u>	<u>Peste un an</u>
Garanții primite anul 2019	2.740.439	1.475.436	1.265.003

**ELECTROMAGNETICA SA**  
**NOTE EXPLICATIVE LA SITUATIILE FINANCIARE CONSOLIDATE**  
**PENTRU ANUL INCHEIAT LA 31 DECEMBRIE 2020**  
(toate sumele sunt exprimate în RON, dacă nu se specifică altfel)

**19. VENITURI**

	<b>2020</b>	<b>2019</b>
<b>Venituri</b>	<b>284.241.630</b>	<b>257.397.078</b>
- Venituri din producția vândută	75.054.805	79.457.674
- Venituri chirii	17.854.867	16.322.409
- Venituri din vânzarea mărfurilor	191.331.958	161.616.995
<b>Venituri din investiții</b>	<b>294.837</b>	<b>359.931</b>
- Venituri din dobânzi	294.837	359.931
- Venituri nete din evaluare la valoare justă investiții imobiliare	-	-
Variația stocului de produse finite și producția în curs de execuție	7.935.885	13.389.049
Activitatea realizată de entitate și capitalizată	1.481.686	772.403
<b>Alte venituri/(cheltuieli)</b>	<b>3.849.923</b>	<b>7.510.666</b>
- Venituri din subvenții	3.491.118	4.535.967
- Provizioane nete	(926.393)	1.414.906
- Diferență netă de curs valutar	63.299	324.536
- Alte venituri nete	1.221.899	1.235.257
<b>Venituri nete</b>	<b>297.803.961</b>	<b>279.429.127</b>

Provizioanele nete reprezintă venituri din ajustări pentru deprecierea stocurilor și creanțelor precum și venituri/cheltuieli cu provizioane pentru garanții de bună execuție acordate clienților.

Veniturile nete din evaluare la valoarea justă a investițiilor imobiliare se găsesc în Alte venituri nete.

**20. CHELTUIELI**

	<b>2020</b>	<b>2019</b>
<b>Cheltuieli materiale</b>	<b>219.985.251</b>	<b>189.493.175</b>
- Cheltuieli cu materii prime și materiale consumabile	43.559.276	48.618.671
- Cheltuieli privind mărfurile	173.923.537	138.688.710
- Cheltuieli cu energie, apă, gaz	2.502.438	2.185.794
<b>Cheltuieli cu angajații</b>	<b>33.725.428</b>	<b>39.670.742</b>
- Cheltuieli cu salariile	20.310.870	21.861.475
- Alte cheltuieli cu personalul	13.414.558	17.809.267

**ELECTROMAGNETICA SA**  
**NOTE EXPLICATIVE LA SITUATIILE FINANCIARE CONSOLIDATE**  
**PENTRU ANUL INCHEIAT LA 31 DECEMBRIE 2020**  
(toate sumele sunt exprimate în RON, dacă nu se specifică altfel)

**20. CHELTUIELI (continuare)**

	<b>2020</b>	<b>2019</b>
<b>Alte cheltuieli</b>	<b>36.829.837</b>	<b>34.907.283</b>
- Cheltuieli poștale	258.352	226.552
- Cheltuieli cu întreținerea și reparațiile	478.443	463.500
- Cheltuieli cu chiriile	616.960	327.415
- Cheltuieli de publicitate și protocol	151.130	231.218
- Cheltuieli cu asigurările	519.611	503.378
- Cheltuieli cu transportul și deplasările	1.037.829	1.214.602
- Cheltuieli lucrări subcontractate	7.852.788	7.884.154
- Cheltuieli alte impozite și taxe	1.876.250	1.609.691
- Cheltuieli cu consultanții și colaboratorii	651.877	1.012.352
- Cheltuieli cu certificatele verzi	8.859.234	11.686.188
- Alte cheltuieli de exploatare	14.527.363	9.748.233
<b>Cheltuieli cu amortizarea și deprecierea</b>	<b>9.062.943</b>	<b>9.138.938</b>
- Cheltuieli cu amortizarea	8.048.039	9.138.938
- Deprecierea netă	1.014.904	-
<b>Total cheltuieli</b>	<b>299.603.459</b>	<b>273.210.138</b>

La linia "Alte cheltuieli de exploatare" sunt evidentiata serviciile executate de terti, servicii bancare si asimilate, cheltuieli privind onorariile si comisionale, etc.

**21. CHELTUIELI FINANCIARE**

	<b>2020</b>	<b>2019</b>
- Cheltuieli cu dobânzile	30.301	26.983
- Comisioane bancare	719.947	750.904
<b>Total cheltuieli financiare</b>	<b>750.248</b>	<b>777.887</b>

**22. IMPOZIT PE PROFIT**

Impozit pe profit recunoscut în profit sau pierdere:

	<b>31 decembrie 2020</b>	<b>31 decembrie 2019</b>
<b>Impozit pe profit curent</b>		
Cheltuieli cu impozitul pe profit curent	500.470	1.407.132
<b>Impozit pe profit amânat</b> (Venituri)/Cheltuieli cu impozitul amânat	(597.504)	(874.520)
	<b>(97.034)</b>	<b>532.612</b>

**ELECTROMAGNETICA SA**  
**NOTE EXPLICATIVE LA SITUATIILE FINANCIARE CONSOLIDATE**  
**PENTRU ANUL INCHEIAT LA 31 DECEMBRIE 2020**  
**(toate sumele sunt exprimate în RON, dacă nu se specifică altfel)**

**22. IMPOZIT PE PROFIT (continuare)**

Reconcilierea profitului curent înainte de impozitare cu cheltuiala cu impozitul pe profit în contul de profit și pierdere:

Indicator	31 decembrie 2020	31 decembrie 2019
<b>Profit contabil Net</b>	<b>(2.452.714)</b>	<b>4.908.490</b>
Deduceri	(6.482.490)	(5.925.292)
Venituri neimpozabile	(12.789.215)	(7.407.647)
Cheltuieli nedeductibile	18.572.019	17.281.524
Profit impozabil	(3.152.400)	8.857.075
Pierdere fiscală din anii precedenți	-	-
Impozit pe profit curent	504.384	1.417.132
Reducere impozit pe profit	(3.914)	(10.000)
<b>Impozit pe profit datorat la sfârșitul perioadei</b>	<b>500.470</b>	<b>1.407.132</b>

La 31 decembrie 2020 total datorie privind impozitul pe profit curent este în valoare de 939.275 lei (31 decembrie 2019: 749.083 lei).

La data întocmirii prezentului raport, Societatea mama are în desfășurare un control ANAF privind analiza impozitului pe profit și analiza tranzacțiilor sub incidența TVA, control ce nu are sume preliminate a afecta rezultatele globale prezentate până acum.

Analiza impozitului pe profit amânat pentru perioada de raportare este prezentată mai jos:

	Sold inițial	Recunoscut în contul de profit sau pierdere	Recunoscut în alte elemente ale rezultatului global	Sold final
Imobilizări corporale	19.864.777	(471.641)	(338)	19.392.798
Efectul valorii-timp a banilor (creante)	(391.106)	(70.896)	-	(462.002)
Ajustări de valoare creante	(793.498)	8.205	-	(785.293)
Ajustări valoare stocuri	(288.478)	(2.462)	-	(290.940)
Beneficiile angajaților	(100.164)	(60.710)	-	(160.873)
<b>TOTAL</b>	<b>18.291.531</b>	<b>(597.504)</b>	<b>(338)</b>	<b>17.693.690</b>

Impozitul pe profit amânat pentru imobilizări corporale a rezultat din metode și durate diferite de amortizare contabilă și fiscală, iar cel din rezervele din reevaluare a rezultat din reevaluarea imobilizărilor corporale înregistrată după 1 ianuarie 2004 care se impozitează concomitent cu deducerea amortizării fiscale.

**ELECTROMAGNETICA SA**  
**NOTE EXPLICATIVE LA SITUATIILE FINANCIARE CONSOLIDATE**  
**PENTRU ANUL INCHEIAT LA 31 DECEMBRIE 2020**  
**(toate sumele sunt exprimate în RON, dacă nu se specifică altfel)**

**23. NUMĂRUL MEDIU DE SALARIAȚI**

Numărul mediu al salariaților a evoluat după cum urmează:

	<u>31 decembrie 2019</u>	<u>31 decembrie 2019</u>
Grup	455	518
Societatea	387	454

Cheltuielile cu salariile și taxele aferente înregistrate în anii 2020 și 2019 sunt următoarele:

	<u>2020</u>	<u>2019</u>
<b>Cheltuieli cu salariile</b>	20.310.870	21.861.475
din care societatea mama	18.184.409	19.866.875
<b>Alte cheltuieli cu personalul</b>	13.414.558	17.809.267
din care societatea mama	12.305.685	16.628.012
<b>Total</b>	<u><b>33.725.428</b></u>	<u><b>39.670.742</b></u>
din care societatea mama	30.490.094	36.494.887

Grupul nu are un program de pensii pentru personal în mod special contribuind la programul național de pensii conform legislației în vigoare.

**24. TRANZACȚII CU PĂRȚILE AFILIATE**

La 31 decembrie 2020 și respectiv 31 decembrie 2019, Grupul nu avea partii afiliate în afara filialelor incluse în consolidare. Soldurile și tranzacțiile cu acestea au fost eliminate în scopul întocmirii situațiilor financiare consolidate.

Grupul nu deține obligații contractuale către foștii directori și administratori și nu a acordat avansuri sau credite actualilor directori și administratori.

Grupul nu are asumate obligații viitoare de natura garanțiilor în numele administratorilor.

**25. INFORMAȚII PE SEGMENTE DE ACTIVITATE**

Grupul a utilizat drept criteriu de agregare pentru raportarea pe segmente de activitate natura mediului de reglementare și a identificat următoarele segmente de activitate pentru care prezintă informațiile în mod separat:

- Activitatea licențiată – furnizarea și producerea energiei electrice
- Activitatea nelicențiată

Criteriul de agregare are la bază licența necesară desfășurării unor activități precum și condițiile impuse de aceasta printre care prezentarea de situații financiare separate. S-au agregat activitățile de producere și furnizare energie electrică avându-se în vedere faptul că acestea reprezintă un proces integrat pentru o parte din operațiunile acestora.

Informațiile pe segmente sunt raportate în funcție de activitățile Societății. Activele și datoriile pe segmente includ atât elemente direct atribuibile respectivelor segmente cât și elemente care pot fi alocate folosind o bază rezonabilă.

**ELECTROMAGNETICA SA**  
**NOTE EXPLICATIVE LA SITUATIILE FINANCIARE CONSOLIDATE**  
**PENTRU ANUL INCHEIAT LA 31 DECEMBRIE 2020**  
**(toate sumele sunt exprimate în RON, dacă nu se specifică altfel)**

**25 INFORMAȚII PE SEGMENTE DE ACTIVITATE (continuare)**

<b>Anul 2020</b>	<b>Activitatea nelicențiată</b>	<b>% Total grup</b>	<b>Activitatea licențiată</b>	<b>% Total grup</b>	<b>Total grup</b>
Pierdere neta	(3.404.024)	138,79	951.311	-38,79	(2.452.714)
Active totale	306.308.579	75,59	104.505.301	25,41	410.813.880
Datorii totale	37.337.168	54,73	31.277.452	45,27	68.614.620
Venituri clienți	91.752.769	32,28	192.488.861	67,72	284.241.630
Venituri din dobânzi	336.111	100	-	-	336.111
Depreciere și amortizare	6.084.669	67,14	2.978.274	32,86	9.062.943
<b>Anul 2019</b>	<b>Activitatea nelicențiată</b>	<b>% Total grup</b>	<b>Activitatea licențiată</b>	<b>% Total grup</b>	<b>Total grup</b>
Profit net	(2.354.875)	n/a	7.263.365	n/a	4.908.490
Active totale	345.651.513	82,04	75.663.124	17,96	421.314.637
Datorii totale	52.798.320	71,43	21.122.020	28,57	73.920.340
Venituri clienți	69.183.791	26,88	188.213.287	73,12	257.397.078
Venituri din dobânzi	430.679	100	-	-	430.679
Depreciere și amortizare	7.209.486	78,89	1.929.452	21,11	9.138.938

**Principalele produse si structura productiei**

Grupul beneficiaza de o diversitate de tehnologii si echipamente ce permite obtinerea unui nomenclator diversificat de produse. Ponderea principalelor grupe de produse in cifra de afaceri aferenta productiei (excluzand serviciile), este urmatoarea:

**Corpuri, sisteme si solutii de iluminat cu LED**

Gama de produse acoperă aproape toate domeniile, atat pentru autoritati publice (iluminat stradal sau ornamental pentru monumente) si firme (spatii comerciale si industriale, birouri) cat si pentru persoane fizice (corpuri de iluminat pentru utilizare casnica)

Avantajul competitiv al echipamentelor de iluminat cu LED este datorat eficientei ridicate (peste 160 lm/w), duratei de functionare indelungate (minim 100.000 ore) precum si a indicelui ridicat de redare a culorilor (minim 85%). În plus, corpurile de iluminat cu LED ofera o lumina de calitate, sunt ecologice si permit integrarea în sisteme de telemanagement.

Productia de corpuri de iluminat cu LED ocupa cea mai mare pondere in productia marfa a societatii avand (alaturi de statiile de incarcare autovehicule electrice) o pondere in vanzari de 57,27%. In 2020 vanzarile din acest segment au constituit un element de continuitate fiind aproximativ la fel cu cele din 2019.

**Statii de incarcare autovehicule electrice**

In ultimii ani piata autovehiculelor hibride si electrice a cunoscut o dezvoltare accelerata atat in Europa cat si in Romania. Automobilele „verzi”, cele electrice alături de hibride, au înregistrat in tara noastra, o creștere a înmatriculărilor (mașini noi) de 9% în primele nouă luni ale anului 2020, potrivit datelor Asociației Producătorilor și Importatorilor de Automobile (APIA), la un volum de aproape 5.400 de unități. Dintre acestea, mașinile exclusiv electrice au accelerat cel mai puternic, crescand cu 41%.

Electromagnetica a fost printre primele companii autohtone care sub brandul ELMotion a proiectat si construit astfel de statii incepand cu anul 2017.

**ELECTROMAGNETICA SA**  
**NOTE EXPLICATIVE LA SITUATIILE FINANCIARE CONSOLIDATE**  
**PENTRU ANUL INCHEIAT LA 31 DECEMBRIE 2020**  
**(toate sumele sunt exprimate în RON, dacă nu se specifică altfel)**

---

**25 INFORMAȚII PE SEGMENTE DE ACTIVITATE (continuare)**

**Statii de incarcare autovehicule electrice (continuare)**

In anul 2020 compania noastra a finalizat produsul Statie de incarcare rapida SIVE DC 50kW/AC 22kW care va permite incarcarea simultana a doua masini, dintre care una la putere de 50 kW.

Pentru a veni in sprijinul detinatorilor de autovehicule hibrid / electrice a fost dezvoltat si software-ul ELMotion care permite identificarea statiilor de incarcare la nivel national si a disponibilitatii acestora. Aplicatia se poate instala pe telefoanele mobile din Google Play si AppStore.

**Injectie de mase plastice si matrite**

Electromagnetica beneficiază de o gamă variată de tehnologii, care permite companiei să producă subansamble din mase plastice injectate atât pentru piața internă, cât și pentru export. Societatea dispune in prezent de 24 de mașini, cea mai mare parte a produselor realizate fiind reprezentată de subansamblele auto.

Productia de subansamble din mase plastice injectate si matrite a crescut 44,5% fata de anul anterior. Aceasta grupa de produse are a doua pondere în exporturile societății, cu 22,6% din total. Productia de subansamble din mase plastice injectate beneficiaza de proiectarea, fabricarea si repararea pe plan intern a matritelor.

**Aparataj electric de joasa tensiune**

Productia de aparataj electric de joasa tensiune (pentru ABB Italia) reprezinta un element de continuitate si stabilitate in cadrul productiei pentru export, inregistrand o usoara scadere de -9,3% . Aparatajul electric a avut in 2020 cea mai mare pondere la export cu 59%.

Cea mai mare parte din această activitate este automatizată și robotizată.

**Productia de energie electrica din surse regenerabile**

Productia de energie este un domeniu reglementat de ANRE, societatea detinand licenta de producator inca din 2007. Societatea detine 10 microhidrocentrale din bazinul raului Suceava, care au fost modernizate si automatizate de-a lungul timpului . In anul 2020 productia de energie in microhidrocentralele proprii a inregistrat o scadere de 18,7% fata de anul precedent, din cauza unui regim pluviometric deficitar, situandu-se la 11.151 MWh.

Aproximativ 30% din necesarul de certificate verzi necesare furnizarii de energie au fost asigurate din productia proprie de energie. Numarul de certificate verzi (CV-uri) acordate in anul 2020 a fost de 25.001 certificate.

**Elemente de siguranta a traficului feroviar**

Vanzarile de elemente de siguranța a traficului feroviar au scazut cu 9% fara de 2019, comenzile pentru acest segment de productie, din partea unor firme de prestigiu precum ALSTOM si SIEMENS, fiind dependente în mare măsura de ritmul de modernizare a infrastructurii feroviare, avand in vedere ca CFR Infrastructura este beneficiarul final al acestor servicii.

**Serviciul de furnizare de energie electrica**

Activitatea de furnizare de energie, functionand in cadrul reglementat de ANRE, constituie alaturi de productia de energie segmentul activitatilor licentiate. Societatea detine licenta de furnizor din anul 2001, aceasta fiind reinnoita in 2013 pe baza reglementarilor noii legi a energiei (L123/2012), pentru inca 10 ani.

S-a pus accent deosebit pe managementul riscului printr-o analiza precontractuala a consumatorilor si prin actiuni sustinute indreptate catre clienti care au depasit termenul de plata (inclusiv somatii de deconectare) astfel incat sumele cu scadenta depasita au fost foarte mici.

O parte importanta din necesarul de certificate verzi pentru intreg portofoliul de clienti de furnizare a fost acoperita si in 2020 de certificatele obtinute pentru productia de energie realizata de catre propriile microhidrocentrale.

**ELECTROMAGNETICA SA**  
**NOTE EXPLICATIVE LA SITUATIILE FINANCIARE CONSOLIDATE**  
**PENTRU ANUL INCHEIAT LA 31 DECEMBRIE 2020**  
**(toate sumele sunt exprimate în RON, dacă nu se specifică altfel)**

**25 INFORMAȚII PE SEGMENTE DE ACTIVITATE (continuare)**

**Serviciile de inchiriere si furnizare de utilitati**

Electromagnetica administreaza aproximativ 33.000 mp de spatii de inchiriat in Bucuresti si 3.500 mp in localitatea Varteju, judetul Ilfov. La sfarsitul anului 2020, pentru sediul din Calea Rahovei 266-268, gradul mediu de ocupare era de 94,34%. Pentru spatiile din comuna Varteju (Magurele), gradul de ocupare era de 94,43%.

Activitatea de inchiriere si furnizare utilitati a inregistrat o crestere de 8,9% fata de anul precedent, rezultat al cresterii suprafetei de închiriat și al cursului mediu euro/leu care a evoluat favorabil fata de anul 2019. Comparativ cu anul precedent, ponderea spatiilor de închiriat pentru birouri, prestari servicii si productie, a ramas relativ la fel.

**26. MANAGEMENTUL RISCULUI**

Grupul este expus următoarelor riscuri:

*Riscul privind capitalul*

Gestionarea riscului privind capitalul urmărește asigurarea capacității societății de a-și desfășura activitatea în condiții bune printr-o optimizare a structurii de capital (capitaluri proprii și datorii). În analiza structurii de capital se urmărește costul capitalului și riscul asociat fiecărei clase. Pentru a menține o structură optimă de capital și un grad de îndatorare corespunzător, societatea a propus acționarilor în ultimii ani o politică de dividend adecvată, care să asigure sursele proprii de finanțare. Absența surselor de finanțare poate limita extinderea societății pe segmentele de piață unde desfacerea este susținută prin oferirea de facilități comerciale.

Grupul monitorizează capitalul pe baza gradului de îndatorare. Acest indicator este calculat ca raport între datoria netă și capitalul total angajat. Datoria netă se calculează ca sumă dintre total împrumuturi și total furnizori și alte datorii (așa cum sunt prezentate în situația poziției financiare) minus numerar și echivalente de numerar. Capitalul total angajat este determinat ca sumă între datoria netă și capitalurile proprii (așa cum sunt prezentate în poziția financiară).

Gradul de îndatorare la 31 decembrie 2020 a fost după cum urmează:

	<b>31 decembrie 2020</b>	<b>31 decembrie 2019</b>
Total împrumuturi (datorie de leasing IFRS 16)	305.637	226.273
Furnizori și alte datorii curente	43.317.218	46.528.679
Fără: Numerar și echivalente de numerar	(24.487.010)	(26.219.284)
<b>Datorii/(Active) curente nete</b>	<b>19.135.845</b>	<b>20.535.668</b>
<b>Capitaluri proprii</b>	<b>341.923.461</b>	<b>347.093.926</b>
<b>TOTAL CAPITAL ANGAJAT</b>	<b>361.068.306</b>	<b>367.629.594</b>
<b>Rata îndatorării</b>	<b>5.3%</b>	<b>5.92%</b>

*Riscul de credit*

Riscul de credit consta in eventualitatea ca partile contractante sa-si incalce obligatiile contractuale conducand la pierderi financiare pentru societate. Atunci cand este posibil si practica pietei o permite grupul solicita garantii. Creantele comerciale provin de la o gama larga de clienti care activeaza in diverse domenii de activitate si in diferite zone geografice. Pentru contracararea acestui factor de risc, grupul a aplicat politici restrictive de livrare a produselor catre clientii incerti. S-au contractat polite de asigurare a creantelor de pe piata externa. Datorita incidentei crescute in economie a cazurilor de insolventa, exista riscul concret privind recuperarea contravalorii produselor si/sau serviciilor prestate anterior declararii starii de insolventa. Grupul acorda atentie sporita bonitatii si disciplinei financiare a partenerilor contractuali.



**ELECTROMAGNETICA SA**  
**NOTE EXPLICATIVE LA SITUATIILE FINANCIARE CONSOLIDATE**  
**PENTRU ANUL INCHEIAT LA 31 DECEMBRIE 2020**  
**(toate sumele sunt exprimate în RON, dacă nu se specifică altfel)**

**26. MANAGEMENTUL RISCULUI (continuare)**

*Riscul de credit (continuare)*

	<b>31 decembrie 2020</b>	<b>31 decembrie 2019</b>
Creanțe comerciale (TL si TS)	77.526.170	79.909.762
Alte creanțe (TL si TS)	3.279.447	2.738.768
Numerar și echivalente de numerar	24.487.010	26.219.735
	<b>105.292.627</b>	<b>108.868.265</b>

*Riscul de piață*

Riscul de piață cuprinde: riscul modificării ratelor de dobândă, a cursului de schimb, a prețului de achiziție a mărfurilor.

Riscul cu privire la **modificarea ratelor de dobândă** este ținut sub control datorita politicii de investiții a societății din surse proprii de finanțare, ceea ce conduce la utilizarea liniilor de credit numai pe perioade scurte.

Grupul este expus **riscului valutar** datorita faptului că aprovizionarea cu materiale se face în mare parte din import și datorită faptului că ponderea exportului a crescut. Pentru a limita efectul schimburilor valutare s-a corelat calendarul plăților cu cel al încasărilor în valută, Grupul realizând, de regulă, excedent de cash-flow. Grupul monitorizează și gestionează în permanență expunerea la variația de curs valutar.

Monedele străine cel mai des utilizate în tranzacții sunt EUR și USD. Activele în valută sunt reprezentate de clienți și disponibil în valută. Datoriile în valută sunt reprezentate de furnizori.

La data de 31 decembrie 2020 situația acestora este următoarea:

	<b>Active</b>	<b>Datorii</b>	<b>Expunere netă</b>
EUR	1.531.352	648.630	882.721
USD	21.610	73.051	(51.442)
MDL	1.744.402	-	1.744.402

La data de 31 decembrie 2019 situația acestora este următoarea:

	<b>Active</b>	<b>Datorii</b>	<b>Expunere netă</b>
EUR	2.775.954	477.370	2.298.584
USD	19.067	130.371	(111.304)

Din analiza sensibilității riscului valutar la o variație de +/- 10% a cursului de schimb, impactul asupra rezultatului brut al exercițiului este de +/- 448.756 lei.

Această analiză arată expunerea la riscul de translatare la sfârșitul anului; cu toate acestea, expunerea din cursul anului este în permanență monitorizată și gestionată de către societățile grupului.

**Riscul de preț** cuprinde riscul modificării prețului de achiziție a mărfurilor, a cursului de schimb și a ratelor de dobândă. Dintre piețele pe care acționează Grupul, piața de energie este aceea cu cel mai ridicat risc de preț, luând în considerare volatilitatea prețurilor pe Piața pentru Ziua Următoare și Piața de Echilibrare, precum și inexistența mecanismelor de acoperire a riscului pe termen lung. Comportamentul producătorilor de energie de a vinde o parte cât mai mare din energie pe piața spot este de natura să amplifice riscul de preț pe aceasta piață. Pentru controlul riscului de preț pe piața energiei s-au luat măsuri de reducere a expunerii societății prin menținerea unui portofoliu optim de clienți.

Grupul este expus riscului valutar datorită faptului că aprovizionarea cu materiale se face în mare parte din import. Pentru a limita efectul schimburilor valutare s-a corelat calendarul plăților cu cel al încasărilor în valută, grupul realizând, de regula, excedent de cash-flow. Modificarea prețurilor la materii prime și materiale a impus reanalizarea continuă a prețurilor de cost. Pentru a menține unele produse în stare de profitabilitate s-a acționat la furnizori pentru controlul prețurilor și s-au îmbunătățit procesele tehnologice aferente.

**ELECTROMAGNETICA SA**  
**NOTE EXPLICATIVE LA SITUATIILE FINANCIARE CONSOLIDATE**  
**PENTRU ANUL INCHEIAT LA 31 DECEMBRIE 2020**  
**(toate sumele sunt exprimate în RON, dacă nu se specifică altfel)**

**26. MANAGEMENTUL RISCULUI (continuare)**

*Riscul de lichiditate și cash-flow*

Functia de trezorerie a societatii intocmeste prognoze privind rezerva de lichiditati si mentine un nivel adecvat al facilitatilor de credit astfel incat sa poata gestiona prudent riscurile de lichiditate si de cash-flow. Totodata, investitiile s-au limitat la sursele proprii de finantare si la cele care au o contributie directa la cifra de afaceri. Politica de gestionare a riscului de lichiditate si cash-flow trebuie sa se adapteze la noile practici comerciale, mai exigente. Acest risc se afla in stransa legatura cu riscurile prezentate anterior.

Mai jos este prezentată situația creanțelor și datoriilor comerciale în funcție de scadență:

	<u>31 dec 2020</u>	<u>0 - 1 an</u>	<u>1 - 2 ani</u>	<u>2 - 5 ani</u>	<u>peste 5 ani</u>
Creanțe comerciale si alte creante	78.368.182	59.558.612	7.552.175	11.703.323	-
Datorii comerciale si alte datorii	44.415.737	44.415.737	-	-	-
	<u>31 dec 2019</u>	<u>0 - 1 an</u>	<u>1 - 2 ani</u>	<u>2 - 5 ani</u>	<u>peste 5 ani</u>
Creanțe comerciale si alte creante	80.757.315	55.855.509	13.899.307	11.002.499	-
Datorii comerciale si alte datorii	45.206.201	43.753.920	1.452.281	-	-

**Ierarhia valorii juste a activelor financiare si a datoriilor financiare**

<b>31 decembrie 2020</b>	<u>Valoare contabila</u>	<u>Valoare justa</u>	<u>Nivel</u>
<b>Active financiare</b>			
Creante comerciale	77.526.170	77.526.170	Nivel 1
Numerar si echivalente de numerar	24.487.010	24.487.010	Nivel 1
Alte active curente	3.279.447	3.279.447	Nivel 1
	<u>105.292.627</u>	<u>105.292.627</u>	
<b>31 decembrie 2020</b>	<u>Valoare contabila</u>	<u>Valoare justa</u>	<u>Nivel</u>
<b>Datorii financiare pe termen lung</b>			
Datorii comerciale si alte datorii	1.378.045	1.378.045	Nivel 1
	<u>1.378.045</u>	<u>1.378.045</u>	
<b>Datorii financiare pe termen scurt</b>			
Datorii comerciale	42.933.296	42.933.296	Nivel 1
	<u>42.933.296</u>	<u>42.933.296</u>	

**ELECTROMAGNETICA SA**  
**NOTE EXPLICATIVE LA SITUATIILE FINANCIARE CONSOLIDATE**  
**PENTRU ANUL INCHEIAT LA 31 DECEMBRIE 2020**  
**(toate sumele sunt exprimate în RON, dacă nu se specifică altfel)**

**26. MANAGEMENTUL RISCULUI (continuare)**

**Ierarhia valorii juste a activelor financiare si a datoriilor financiare (continuare)**

<b>31 decembrie 2019</b>	<b>Valoare contabila</b>	<b>Valoare justa</b>	<b>Nivel</b>
<b>Active financiare</b>			
Creante comerciale	79.909.762	79.909.762	Nivel 1
Numerar si echivalente de numerar	26.219.735	26.219.735	Nivel 1
Alte active curente	1.988.685	1.988.685	Nivel 1
	<b>108.119.182</b>	<b>108.119.182</b>	
<b>31 decembrie 2019</b>			
	<b>Valoare contabila</b>	<b>Valoare justa</b>	<b>Nivel</b>
<b>Datorii financiare pe termen lung</b>			
Datorii comerciale si alte datorii	1.452.281	1.452.281	Nivel 1
	<b>1.452.281</b>	<b>1.452.281</b>	
<b>Datorii financiare pe termen scurt</b>			
Datorii comerciale	46.567.674	46.567.674	Nivel 1
	<b>46.567.674</b>	<b>46.567.674</b>	

*Riscul politic și legislativ*

Avand in vedere ca Romania are, dupa alegeri, un guvern nou sustinut de o majoritate stabila iar anul 2021 nu este un an electoral nu am identificat riscuri politice si/sau legislative. Tendinta declarata a noului guvern este aceea de a-si reduce cheltuielile administrative si salariile si de a sustine atat prin subventii, cat si prin facilitati investitiile. In aceste conditii, pentru Electromagnetica se intreveade o cresterea productiei proprii pe mai multe linii de produse.

*Riscul privind lipsa resursei umane calificate:*

Acest risc a devenit unul important atat pentru Grup, cat si la nivelul national. Datorita unor factori precum : emigratia masiva, concurenta puternica si nivelul de salarizare relativ ridicat din zona Bucuresti societatea s-a confruntat la anunturile de recrutare cu o lipsa de muncitori calificati pentru activitatile productive, cum ar fi : lacatusi, frezori, strungari,

etc. Pentru a contracara aceasta situatie s-a pus accent pe reconversia si calificarea propriilor angajati acolo unde au fost facute disponibilizari si de asemenea pe programe de formare profesionala continua a noilor angajati. Se are in vedere si aplicarea unui program de internship cu posibilitatea de pastrare in societate a respectivelor persoane dupa incheierea perioadei de internship.

*Riscul privind protectia si prelucrarea datelor*

Riscul poate fi generat de situatii cum ar fi pierderea sau modificarea datelor in mod accidental , precum si accesul neautorizat la datele cu caracter personal. Indiferent de temeiul de prelucrare, Electromagnetica respecta obligatiile prevazute in Regulamentul general privind protectia datelor (RGPD) – Regulamentul (UE) 2016/679 inclusiv obligatia de informare a persoanei vizate, in momentul colectarii datelor. Pana in prezent nu au existat cazuri de expunere nelegala a datelor cu caractel personal gestionate de societate.

**ELECTROMAGNETICA SA**  
**NOTE EXPLICATIVE LA SITUATIILE FINANCIARE CONSOLIDATE**  
**PENTRU ANUL INCHEIAT LA 31 DECEMBRIE 2020**  
**(toate sumele sunt exprimate în RON, dacă nu se specifică altfel)**

---

**28. MANAGEMENTUL RISCULUI (continuare)**

*Riscuri medicale (pandemia Covid 19)*

Ramane unul din cele mai importante riscuri cu care se va confrunta societatea si in anul 2021. Aparitia vaccinurilor si inceperea campaniei de vaccinare va determina o scadere a incidentei cazurilor de infectare. Previzionam ca in jumatatea a doua a anului 2021 va exista o relansare a economiei si o crestere a comenzilor de produse si a consumurilor clientilor activitatii de Furnizare Energie.

Grupul va continua politica stricta de masuri de prevenire a cazurilor de infectare la salariatii si chiriasi.

**Cadrul general privind gestionarea riscurilor**

Consiliul de Administrație al societății are responsabilitatea generală pentru stabilirea și supravegherea cadrului de gestionare a riscului la nivelul societății.

Activitatea este guvernată de următoarele principii:

- a. principiul delegării de competențe;
- b. principiul autonomiei decizionale;
- c. principiul obiectivității;
- d. principiul protecției investitorilor;
- e. principiul promovării dezvoltării pieței bursiere;
- f. principiul rolului activ.

Consiliul de Administrație este totodată responsabil cu examinarea și aprobarea planului strategic, operațional și financiar al societății, precum și a structurii corporative a societății.

Politicile societății de gestionare a riscului sunt definite astfel încât sa asigure identificarea și analiza riscurilor cu care se confrunta Societatea, stabilirea limitelor și controalelor adecvate, precum și monitorizarea riscurilor și a respectării limitelor stabilite. Politicile și sistemele de gestionare a riscului sunt revizuite în mod regulat pentru a reflecta modificările survenite în condițiile de piață și în activitățile societății. Societatea, prin standardele și procedurile sale de instruire și conducere, urmărește să dezvolte un mediu de control ordonat și constructiv, în cadrul căruia toți angajații își înțeleg rolurile și obligațiile.

Auditul intern al entităților societății supraveghează modul în care conducerea monitorizează respectarea politicilor și procedurilor de gestionare a riscului și revizuieste adecvarea cadrului de gestionare a riscului în relație cu riscurile cu care se confruntă.

**ELECTROMAGNETICA SA**  
**NOTE EXPLICATIVE LA SITUATIILE FINANCIARE CONSOLIDATE**  
**PENTRU ANUL INCHEIAT LA 31 DECEMBRIE 2020**  
**(toate sumele sunt exprimate în RON, dacă nu se specifică altfel)**

---

**27. ANGAJAMENTE ȘI DATORII POTENȚIALE**

**Angajamente**

La data de 31 decembrie 2020 Societatea-mama are angajamente acordate de patru banci finantatoare astfel:

- pentru credite bancare sub forma de descoperit de cont pentru capital de lucru in valoare de 23.590.000 RON;
- acorduri de garantare non-cash in valoare de 46.581.748 RON.

La data de 31 decembrie 2020, Societatea avea la dispozitie o suma de 23.590.000 RON netrasa din facilitatile de imprumut contractate cu bancile.

La data de 31 decembrie 2020, Societatea avea la dispozitie suma de 18.309.492 RON, ca fiind neutilizata, din facilitatile non-cash pentru scrisori de garantie.

Conform contractelor de imprumut curente, Societatea este supusa indeplinirii anumitor conditii impuse de banci. La 31 decembrie 2020, Societatea s-a incadrat in toti indicatorii financiari impusi in contractele de finantare.

Angajamentele acordate Societatii sunt garantate cu conturi deschise la bancile creditoare, creante, depozite colaterale in valoare de 171.748 RON, imobilizari corporale (terenuri, cladiri) in valoare de 112.344.122 RON (Nota 4).

Angajamentele primite de la clienți și chiriași sub forma de scrisori de garanție la data de 31 decembrie 2020, sunt în valoare de 178.255 lei conform clauzelor contractuale.

**Litigii**

Litigiile in care este implicat grupul sunt de valori care nu sunt de natura sa afecteze stabilitatea financiara a Grupului.

**28. EVENIMENTE ULTERIOARE**

Regularizarea cotei finale de certificate verzi pentru activitatea de furnizare de energie desfasurata in anul 2020 nu a fost reflectata in situatiile financiare din cauza publicarii cu intarziere a ordinului ANRE nr. 9/24.02.2021. Regularizarea nu va avea influenta asupra profitului.

De asemenea, conducerea nu are cunostinte de evenimente, schimbari economice sau alti factori de incertitudine care ar putea afecta semnificativ veniturile sau lichiditatile societatii, altele decat cele mentionate.

Aceste situații financiare consolidate au fost aprobate pentru a fi emise de către conducere la 24 martie 2021.

---

**EUGEN SCHEUȘAN**  
Director General

---

**CRISTINA FLOREA**  
Director Economic

**RAPORTUL ADMINISTRATORILOR PENTRU EXERCITIUL FINANCIAR 2020  
PRIVIND ACTIVITATEA ECONOMICA SI FINANCIARA A ELECTROMAGNETICA SA**

- SITUATII CONSOLIDATE -

conform prevederilor art.63 din Legea 24/2017, anexei 15 la Regulamentul ASF nr. 5/2018  
si Codului Bursei de Valori Bucuresti

Cuprins :	Pag.
1. Datele de identificare ale Electromagnetica :	3
2. Prezentarea si istoricul grupului	3
3. Structura grupului in 2020	3
4. <b>Prezentarea generala a activitatii grupului</b>	4
4.1.    Prezentarea generala a societatii mama	4
4.2.    Prezentarea generala a filialelor	4
5. Fuziuni, reorganizari si lichidari ale filialelor in anul 2020	4
6. Tranzactiile societatii mama cu partile afiliate	5
7. <b>Contributia societatii mama la rezultatul grupului</b>	5
8. <b>Descrierea activitatii grupului si a societatii mama</b>	5
9. Principalele evenimente cu impact semnificativ in functionarea societatii	6
10. Evaluarea aspectelor legate de angajatii societatilor	6
11. Impactul activitatii grupului asupra mediului	7
12. Obiectivele si politicile de gestiune a riscului . Factori de risc	7
13. Elementele de perspectiva ale societatilor din grup	9
14. Situatia financiar contabila consolidata la 31 decembrie 2020	11
14.1.    Pozitia financiara	11
14.2.    Rezultatul de profit si pierdere consolidat se prezinta dupa cum urmeaza:	12
14.3.    Cash flow consolidat	12
15. Politica de dividende	12
16. Auditorul extern independent	13

## 1. DATELE DE IDENTIFICARE ALE ELECTROMAGNETICA :

Data raportului:

Denumire Societate: Electromagnetica SA

Sediul Social: Bucuresti, Sector 5, Calea Rahovei nr 266-268, cod postal 050912

Tel/ Fax: 021 404 21 02/ 021 404 21 95

CUI RO 414118

Nr Inreg la ORCTB: J40/19/1991

Piata reglementata: BVB, Sector titluri de capital, Actiuni, Categoria Premium

Simbol de piata: ELMA

Numar de actiuni: 676.038.704

Valoarea nominala: 0,1000 lei

Capital social: 67.603.870,40 lei

Cod LEI : 254900MYW7D8IGEFRG38

## 2. PREZENTAREA SI ISTORICUL GRUPULUI

Societatea mama a luat nastere în anul 1930, sub denumirea inițială de „Standard Electrica Romană”. În ceea ce privește celelalte entități din cadrul Grupului, acestea au fost înființate după cum urmează:

- **Electromagnetica Goldstar SRL** – a fost înființată în anul 1991 și a funcționat ca societate mixtă cu capital româno-coreean până în anul 2011, când ELMA a preluat toate acțiunile acesteia, devenind asociat unic. Aceasta societate din Grup a fost lichidată la finalul anului 2020 cu preluarea activelor și a datoriilor de către Societatea-mama.
- **Proctel SA** – a fost înființată în anul 1991, având ca principal obiect de activitate cercetarea-dezvoltarea în alte științe naturale și inginerie.
- **Electromagnetica Prestserv SRL** – a fost înființată în anul 2003 la București, prin externalizarea unor servicii de curățenie din cadrul ELMA;
- **Electromagnetica Fire SRL** – a fost înființată în anul 2006 la București, prin externalizarea unor servicii de asistență tehnică de prevenire și stingere a incendiilor și a serviciilor private de urgență privind protecția civilă.

## 3. STRUCTURA GRUPULUI LA SFARSITUL ANULUI 2020 :

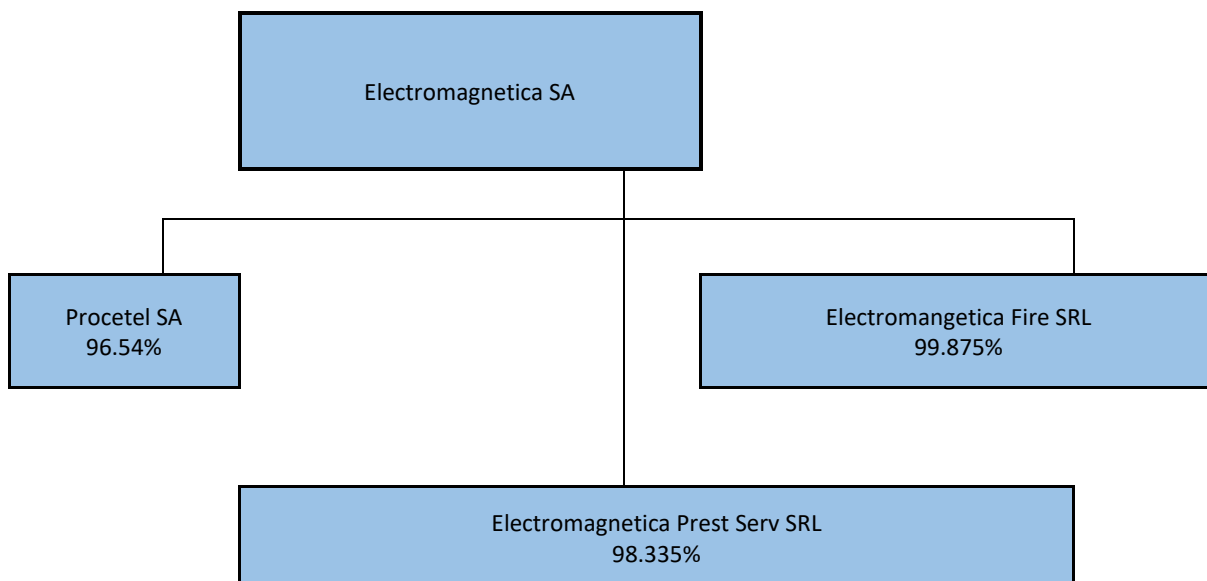



## 4. PREZENTAREA GENERALA A ACTIVITATII GRUPULUI

### 4.1. Prezentarea generala a societatii mama

Electromagnetica SA este o societate comerciala pe actiuni, infiintata in 1930, cu personalitate juridica romana si durata de viata nelimitata care este organizata si functioneaza conform statutului si pe baza Legii nr. 31/1991 republicata, cu respectarea Legii privind piata de capital nr.297/2004 si Legii emitentilor nr 24/2017.

Capitalul social al societatii este de 67.603.870,40 lei impartit in 676.038.704 actiuni comune, nominative si dematerializate, inscrise in cont electronic in registrul actionarilor tinut de Depozitarul Central SA. Conform statutului societatii, obiectul principal de activitate il reprezinta fabricarea de instrumente si dispozitive pentru masura, verificare, control, navigatie (cod CAEN 2651).

Electromagnetica SA, in calitate de societate comerciala ale carei actiuni sunt admise pe o piata reglementata (Bursa de Valori Bucuresti, categoria Premium, simbol ELMA) a adoptat IFRS (Standardul International de Raportare Financiara) incepand cu exercitiul financiar al anului 2012. Situatiile financiare pe 2020 au fost intocmite in conformitate cu prevederile OMFP 2844/2016 pentru aprobarea Reglementarilor contabile conforme cu Standardele Internationale de Raportare Financiara adoptate de catre Uniunea Europeana.

Societatea intocmeste situatii financiare consolidate in calitate de societate mama a unui grup de firme.

### 4.2. Prezentarea generala a filialelor

- **Procetel SA** este o societate comerciala pe actiuni cu sediul in Calea Rahovei 266-268, Bucuresti, sector 5, numar de inregistrare la registrul comertului J40/10437/1991, CUI 406212, tel: 031.700.2614, fax: 031.700.2616, avand ca obiect de activitate principala Cercetare – dezvoltare in alte stiinte naturale si inginerie (cod CAEN 7219). În prezent, veniturile companiei provin majoritar din activitatea de închiriere spații dar compania presteaza si activitati de vanzare, montaj si service aer conditionat . Detinerea Electromagnetica SA la Procetel SA este de 96,54% din capital. Societatea este administrata de un administrator unic, doamna Antoaneta Monica Stanila, cu mandat de 4 ani incepand cu data de 15.08.2018

- **Electromagnetica Goldstar SRL** a fost o societate cu raspundere limitata cu sediul in Bucuresti, Calea Rahovei nr 266-268, sector 5, numar de inregistrare la Registrul Comertului de pe langa Tribunalul Bucuresti cu nr J40/12829/1991, CUI 400570, avand ca obiect de activitate principal fabricarea echipamentelor de comunicatii (cod CAEN 2630). Societatea a desfasurat in 2020 activitati de service si garantie pentru echipamente de comunicatii precum si inchiriere de spatii. La sfarsitul anului 2020 Electromagnetica Goldstar SRL a fost lichidata cu preluarea activelor si datoriilor de catre Electromagnetica SA in calitate de actionar unic.

- **Electromagnetica Prestserv SRL** este o societate cu raspundere limitata cu sediul in Calea Rahovei 266-268, sector 5, corp 1, etaj 2, axele A-B, stalpii 1-2, inregistrata la Oficiul Registrului Comertului de pe langa Tribunalul Bucuresti cu nr J40/1528/2003, CUI 15182750, care presteaza servicii de curatenie. Electromagnetica detine 98,335% din capitalul societatii. Societatea este administrata de un administrator unic, in persoana domnului Ciobanu Gheorghe, cu mandat pana la data de 03.11.2023

- **Electromagnetica Fire SRL** este o societate cu raspundere limitata cu sediul in Calea Rahovei nr 266-268, sect 5, corp 2, parter, axele C-D, stalpii 6 ½ - 7, inregistrata la Oficiul Registrului Comertului de pe langa Tribunalul Bucuresti cu nr J40/15634/2006, CUI 19070708, care desfasoara activitati in domeniul apararii impotriva incendiilor, asistenta tehnica de prevenire si stingere a incendiilor si servicii de urgenta private privind protectia civila. Electromagnetica detine 99,875% din capitalul social. Societatea este administrata de un administrator unic, in persoana doamnei Rogoz Maria, al carei mandat a fost prelungit cu inca 4 ani incepand cu data de 26.03.2018.

## 5. FUZIUNI, REORGANIZARI SI LICHIDARI ALE FILIALELOR IN ANUL 2020

Grupul de firme in cadrul caruia Electromagnetica SA este societate mama este format din Procetel SA, Electromagnetica Goldstar SRL, Electromagnetica Fire SRL si Electromagnetica Prestserv SRL, acestea reprezentand in principal externalizari ale unor servicii. Pe parcursul anului **2020** nu au survenit modificari in structura de actionariat a societatilor controlate. Cu exceptia Electromagnetica Goldstar SRL, celelalte societati isi desfasoara activitatea preponderent in relatie directa cu firma mama.

Dupa cum am prezentat anterior, la sfarsitul anului 2020, un eveniment important a fost dizolvarea voluntara societatii Electromagnetica Goldstar SRL , aprobata prin hotararea AGEA din 26.04.2017. In 06.07.2020 a fost emisa decizia Asociatului Unic al Societății, prin care Electromagnetica a hotărât dizolvarea și lichidarea simultană a societății, in conformitate cu prevederile art. 227 alin. (1) lit. d) și, respectiv, art. 235 din Legea societăților nr. 31/1990. Activele societatii dizolvate, in special corpul de cladire aferent, au fost preluate de catre Electromagnetica, urmand sa fie valorificate prin inchiriere.

## 6. TRANZACTIILE SOCIETATII MAMA CU PARTILE AFILIATE

Vanzarile de bunuri si servicii catre filiale, in total de 399.414,05 lei, cuprind livrari de materiale diverse, chirii si utilitati. Cumpararile de la filiale, in valoare totala de 4.077.577,67 lei, cuprind chirii, utilitati, servicii de curatenie si transport, servicii de prevenire si stingere a incendiilor.

## 7. CONTRIBUTIA SOCIETATII MAMA LA REZULTATUL GRUPULUI

In tabelul de mai jos se poate vedea ponderea redusa a celorlalte societati din grup la rezultatele consolidate:

- lei-

	31 decembrie 2020			31 decembrie 2019		
	Grup	Societatea - mama	%	Grup	Societatea - mama	%
Active imobilizate	311,630,542	309,840,532	99.43%	319,948,611	313,343,879	97.94%
Active circulante	99,183,339	94,954,770	95.74%	100,134,249	94,936,464	94.81%
Capitaluri proprii atribuibile actionarilor societatii	341,932,461	335,223,960	98.04%	347,093,926	335,603,476	96.69%
Datorii pe termen lung	23,318,824	23,463,987	100.62%	24,695,005	23,736,660	96.12%
Datorii curente	45,295,796	46,107,356	101.79%	49,225,335	48,940,206	99.42%

## 8. DESCRIEREA ACTIVITATII GRUPULUI SI A SOCIETATII MAMA

**ELECTROMAGNETICA** are urmatoarele linii principale de business :

- A. Produse si servicii pentru cresterea eficientei energetice
- B. Productie si furnizare de energie electrica
- C. Inchiriere spatii si dezvoltare imobiliara
- D. Alte produse si activitati dezvoltate :

Societatea mama presteaza catre filiale servicii de inchiriere si furnizare utilitati.

**PROCETEL SA** desfasoara preponderent activitati de inchiriere catre societatea mama . O alta activitate a fost cea de livrare, montaj si intretinere aparate de aer conditionat care a reprezentat 20 % din cifra de afaceri. Serviciile de inchiriere primite de societatea mama de la Procetel SA se desfasoara cu drept de inchiriere catre entitati independente deoarece filialele nu au personal suficient si specializat pentru gestionarea acestor contracte de inchiriere. Subinchirierea spatiilor se face fara a aplica o marja de profit si fara perceperea unui comision pentru aceste servicii prestate afiliatilor.

**ELECTROMAGNETICA PRESTSERV SRL** presteaza in relatia cu societatea mama servicii de curatenie.

**ELECTROMAGNETICA FIRE SRL** desfasoara in relatia cu societatea mama activitati indomeniul apararii impotriva incendiilor, asistenta tehnica de prevenire si stingere a incendiilor, servicii de urgenta private privind protectia civila, amenajari interioare, lucrari electrice si servicii de curatenie.

**ELECTROMAGNETICA GOLDSTAR SRL** a prestat in cursul anului 2020 diverse activitati catre terti (service si suport tehnic), precum si activitati de inchiriere catre terti.

## 9. PRINCIPALELE EVENIMENTE CU IMPACT SEMNIFICATIV IN FUNCTIONAREA SOCIETATII

In cursul anului 2020, pandemia COVID 19 a avut un impact semnificativ asupra activitatii Electromagnetica si a filialelor acestei, afectand rezultatele societatii.

Acest eveniment a avut atat efecte directe, in organizarea si desfasurarea activitatiilor, cat si indirecte, prin scaderea volumului comenzilor primite de la clienti.

S-au despus eforturi sustinute pentru prevenirea infectarilor, aplicand masuri preventive si de control acces cum ar fi monitorizarea temperaturii la intrare, dezinfectarea repetata a spatiilor in cursul zilei, montarea de dispensere de geluri antibacteriene la principalele usi de acces, instructajul salariatilor precum si decalarea programului. Totodata, acolo unde activitatea o permitea s-a trecut, prin rotatie, la regimul de telemunca.

In cazul aparitei de cazuri de infectare cu virusul SARS-COV 2 sau chiar la suspiciunea existentei unei asemenea posibilitati la salariati, s-au facut anchete epidemiologice si s-a trecut, pe cheltuiala companiei, la testarea extinsa a salariatilor respectivi sau a colegilor persoanelor infectate. Astfel, in cursul anului 2020 au fost facute peste 90 teste anticorpi si 482 de teste PCR. S-au distribuit gratuit catre salariati masti de protectie de unica folosinta. Persoanelor infectate li s-a asigurat o prima consiliere de catre medicul de medicina muncii, recomandandu-se in toate cazurile izolarea la domiciliu si contactarea medicului de familie si a DSP.

Prin intermediul Oficiului Juridic , sefii locurilor de munca au fost informati periodic de hotararile si deciziile luate de Guvern, Comitetul pentru Situatii de Urgenta , Ministerul Sanatatii si alte organisme implicate, urmand ca acestia sa disimineze informatia la persoanele subordonate.

## 10. EVALUAREA ASPECTELOR LEGATE DE ANGAJATII SOCIETATII

Societatea mama (ELECTROMAGNETICA) :

Nivelul de pregatire ridicat al angajatilor a permis societatii sa intreprinda atat activitati productive cat si de cercetare dezvoltare. In 2020 numarul mediu de salariati a fost de 387, în scădere cu 15 % fata de anul precedent. Scaderea s-a datorat unor cauze naturale (iesirea la pensie) si faptului ca pentru o perioada de 3 luni o parte din salariati au avut program redus de lucru.

In 2020 pe fondul scaderii comenzilor, societatea a redus, pentru 3 luni, programul de lucru la 4 zile , cu reducerea proportionala a veniturilor. In acest fel s-a reusit evitarea disponibilizarilor si pastrarea salariatilor calificati. Tot in acest scop, pensionarilor la limita de varsta li s-a oferit posibilitatea de a isi continua activitatea in cadrul companiei.

Dintre salariati 30 % sunt cu studii superioare si 35 % au studii medii. Personalul societatii urmeaza un program de pregatire profesionala continua, fiecare angajat beneficiind în medie de 25 h/an de formare profesională ori instruire interna și externa pe teme de calitate, sănătate și siguranța ocupationala, mediu, etc.

Relatiile dintre management si angajati se desfasoara in conditii normale. Gradul de sindicalizare este de aproximativ 73 % si nu au fost inregistrate conflicte de munca intre patronat si sindicat. Mai multe informatii privind politica sociala și de personal, politica de sănătate și securitate ocupationala, politica de respectare a drepturilor omului precum și riscurile și indicatorii cheie de performanța aferenti sunt disponibile în Declarația Nefinanciara a consiliului de administratie pentru anul 2020 publicata împreuna cu prezentul raport pe site-ul societății [www.electromagnetica.ro](http://www.electromagnetica.ro).

Pentru celelalte societati din grup :

Firma	Nr. mediu salariat
ELECTROMAGNETICA FIRE SRL	30
ELECTROMAGNETICA PRESTSERV SRL	19
ELECTROMAGNETICA GOLDSTAR SRL	14
PROCETEL SA	5

În anul 2020 nu au fost înregistrate noi cazuri de îmbolnaviri profesionale ori evenimente cu impact major asupra sănătății și securității persoanelor.

## 11. IMPACTUL ACTIVITĂȚII GRUPULUI ASUPRA MEDIULUI.

Electromagnetica SA dispune de toate autorizațiile de mediu legale, necesare desfășurării activității, având implementat un Sistem de Management de Mediu conform SR EN ISO 14001:2015. Societatea nu desfășoară activități cu impact semnificativ asupra mediului și nu are litigii cu privire la încălcarea legislației privind protecția mediului înconjurător.

Celelalte societăți din grup își desfășoară activitatea în aceeași incintă (ELECTROMAGNETICA BUSINESS PARK), nu au activități care prin natura lor să polueze mediul și respectă aceleași reguli privind conformarea cu cerințele de mediu.

## 12. OBIECTIVELE ȘI POLITICILE DE GESTIUNE A RISCULUI . FACTORI DE RISC.

Pentru Electromagnetica SA detalierea riscurilor și a modului în care acestea sunt gestionate, este descris în Cap. 8 *Raportul Administratorilor – Situații individuale* . Riscurile celorlalte companii din grup legate de piața, neplata și cash-flow sunt strâns legate de compania mamă, pentru care acestea prestează activități aproape exclusiv.

### Riscul indus de pandemia COVID 19

Rămâne unul din cele mai importante riscuri cu care va confruntat societatea și în anul 2021. Apariția vaccinurilor și începerea campaniei de vaccinare va determina o scădere a incidenței cazurilor de infectare. Previzionăm că în jumătatea a doua a anului 2021 va exista o relansare a economiei și o creștere a comenzilor de produse și a consumurilor clienților activității de Furnizare Energie.

Electromagnetica va continua politica strictă de măsuri de prevenire a cazurilor de infectare la salariați și chiriași

### Riscul de piață (include riscul de preț și implică și riscul datorat schimbărilor în tehnologie)

Dintre pietele pe care acționează societatea, piața de energie este aceea cu cel mai ridicat risc de preț, luând în considerare volatilitatea și creșterea accentuată în ultimii ani a prețurilor pe Piața pentru Ziua Următoare și Piața de Echilibrare (mari producători au preferat să își maximizeze profitul vânzând cantități mari pe aceste piețe în detrimentul contractelor pe termen lung) , precum și inexistența mecanismelor de acoperire a riscului pe termen lung. Comportamentul producătorilor de energie de a vinde o parte cât mai mare din energie pe piața spot este de natură să amplifice riscul de preț pe această piață. Pentru controlul riscului de preț pe piața energiei s-au luat măsuri de limitare a expunerii pe contractele cu termen scurt și au fost externalizate serviciile de echilibrare. Acest risc este important și pe piața corpurilor de iluminat cu LED precum și în ceea ce privește injectia de mase plastice, domenii unde există o puternică concurență atât de la producători interni cât și de la distribuitori ai unor produse din import.

### Riscul valutar

Societatea este expusă (limitat) riscului valutar datorită faptului că aprovizionarea cu materiale se face în mare parte din import. Pentru a limita efectul schimbărilor valutare s-a corelat calendarul plăților cu cel al încasărilor în valută, societatea realizând, de regulă, excedent de cash-flow. Modificarea prețurilor la materii prime și materiale a impus reanalizarea continuă a prețurilor de cost. Pentru a menține unele produse în stare de profitabilitate s-au renegociat o parte din prețuri și s-au îmbunătățit procesele tehnologice aferente.

### **Riscul de neplata**

Riscul de credit consta in eventualitatea ca partile contractante sa-si incalce obligatiile contractuale conducand la pierderi financiare pentru societate. Atunci cand este posibil si practica pietei o permite societatea solicita garantii. Creantele comerciale provin de la o gama larga de clienti care activeaza in diverse domenii de activitate si in diferite zone geografice. Pentru contracararea acestui factor de risc, societatea a aplicat politici de verificare precontractuala a clientilor (gen rapoarte RISCO si COFACE). S-au contractat polite de asigurare a creantelor de pe piata externa.

Pentru recuperarea creantelor cu termen de plata depasit, prin Departamentul Juridic s-au facut somatii de plata urmate de actiuni in instanta (ordonante de plata) si apoi, dupa caz, executare silita. Astfel, majoritatea creantelor au fost recuperate sau urmeaza sa fie recuperate. Au existat si clienti care au intrat in insolventa sau in procedura concordatului preventiv dar ponderea acestora este redusa.

### **Riscul privind capitalul**

Gestionarea riscului privind capitalul urmareste asigurarea capacitatii societatii de a-si desfasura activitatea in conditii bune printr-o optimizare a structurii de capital (capitaluri proprii si datorii). In analiza structurii de capital se urmareste costul capitalului si riscul asociat fiecărei clase. Pentru a mentine o structura optima de capital si un grad de indatorare corespunzator, societatea a propus actionarilor in ultimii ani o politica de dividend adecvata, care sa asigure sursele proprii de finantare. Absenta surselor de finantare poate limita extinderea societatii pe segmentele de piata unde desfacerea este sustinuta prin oferirea de facilitati comerciale.

### **Riscul de lichiditate si cash-flow**

Functia de trezorerie a societatii presupune prognoze privind rezerva de lichiditati si mentinerea unui nivel adecvat al facilitatilor de credit, astfel incat sa poata gestiona prudent riscurile de lichiditate si de cash-flow. Societatea are deschise linii de credit si scrisori de garantie bancara, in limita a 40% din totalul activelor imobilizate, mai putin creantele, astfel incat societatea sa poata onora obligatiile in cazul unor deficite de numerar pe termen scurt. Totodata, investitiile s-au limitat la sursele proprii de finantare stabilindu-se prioritati in functie de necesitatile curente ale Electromagnetica Business Park precum si de sectoarele de activitate cele mai profitabile si/sau cele in dezvoltare. Politica de gestionare a riscului de lichiditate si cash-flow trebuie sa se adapteze la noile practici comerciale, mai exigente. Acest risc se afla in stransa legatura cu riscurile prezentate anterior.

### **Riscul privind lipsa resursei umane calificate**

Acest risc a devenit unul important atat pentru Electromagnetica cat si la nivelul tarii. Datorita unor factori precum : emigratia masiva , concurenta puternica si nivelul de salarizare relativ ridicat din zona Bucuresti societatea s-a confruntat la anunturile de recrutare cu o lipsa de muncitori calificati pentru activitatile productive , cum ar fi : lacatusi, frezori, strungari, etc. Pentru a contracara aceasta situatie s-a pus accent pe reconversia si calificarea propriilor angajati acolo unde au aparut locuri vacante prin pensionare si de asemenea pe programe de formare profesionala continua a noilor angajati. Se are in vedere si aplicarea unui program de internship cu posibilitatea de pastrare in societate a respectivelor persoane dupa incheierea perioadei de internship.

### **Riscul privind protectia si prelucrarea datelor**

Riscul poate fi generat de situatii cum ar fi pierderea sau modificarea datelor in mod accidental , precum si accesul neautorizat la datele cu caracter personal. Indiferent de temeiul de prelucrare, Electromagnetica respecta obligatiile prevazute in Regulamentul general privind protectia datelor (RGPD) – Regulamentul (UE) 2016/679 inclusiv obligatia de informare a persoanei vizate, in momentul colectarii datelor.

### **Riscul de sanctiuni**

Societatea gestioneaza aceste riscuri atat prin actiuni preventive. Aceasta presupune printre altele monitorizarea modificarilor legislative si informarea colegilor, participari la cursuri si seminarii (legislatia muncii, a concurentei, GDPR - protectia datelor cu carcter personal, managementul riscului si guvernanta corporatista, etc) si nu in ultimul rand , cursuri de conformare cu salariati implicati. In primele doua luni din 2021 a fost elaborat, printre altele, un **Manual de conformare cu regulile de concurenta** care urmeaza a fi aprobat in Consiliul de Administratie si insusit ulterior de toti angajatii din Vanzari, Achizitii si Producere/Furnizare Energie

### **Litigii. Riscul aferent litigiilor**

Litigiile in care este implicata societatea nu au valori care sa afecteze stabilitatea financiara a societatii mai ales ca in majoritatea cazurilor Electromagnetica este in pozitia de creditor. In toate dosarele, inclusiv cele in calitate de creditoare la societati in insolventa / faliment, s-au formulat pozitii procesuale, in cele mai multe cazuri fiind asigurata prezenta la fiecare termen procesual. In 2021 sunt programate termene la Inalta Curte de Casatie si Justitie pentru recursurile formulate de Electromagnetica in dosarele de anulare a deciziilor Consiliului Concurentei 82/2015 respectiv 77/2017 si a amenzilor aferente. Avand in vedere ca aceste amenzi au fost previzionate in exercitiile financiare respective, nu exista decat perspectiva imbunatatirii situatiei financiare printr-o solutie favorabila.

### **Riscul politic si legislativ**

Avand in vedere ca Romania are, dupa alegeri, un guvern nou sustinut de o majoritate stabila iar anul 2021 nu este un an electoral nu s-au identificat riscuri politice. Riscurile legislative tin foarte mult de evolutia pandemiei COVID 19, in cazul unor evolutii negative fiind posibila prelungirea starii de alerta si/sau introducerea de noi restrictii care ar putea afecta pe termen mediu atat activitatea de productie cat si aprovizionarea cu materii prime sau livrarea la timp a comenzilor.

### **Riscul legat de retrogradarea de la categoria Premium la categoria Standard la BVB**

Una din conditiile necesare pentru mentinerea la tranzactionare in categoria Premium este si existenta unei lichiditati crescute si a unui free-float (existenta unor actiuni distribuite publicului larg) in valoare de minim 40 mil Euro. Electromagnetica nu indeplineste in acest moment aceasta conditie si este posibil ca BVB sa retrogradeze societatea de la categoria Premium la categoria Standard.

### **Riscuri acoperite prin polite de asigurare**

Printre acestea se afla: riscul de calamitati naturale, riscul de avarii accidentale, riscul de intrerupere a activitatii, riscul de recuperare a creantelor diversilor debitori, riscul de accidentare a angajatilor expusi, protectia activelor prin asigurare, raspunderea fata de terti, raspunderea in calitate de producator, raspundere profesionala pentru unele profesii, raspunderea administratorilor. Activitatea de productie de energie electrica in centrale de mica putere, deci fara lacuri de acumulare, este supusa unor riscuri de distrugere provocate de inundatii. In aceste conditii societatea a actionat in sensul incheierii de polite de asigurare impotriva dezastrelor care sa protejeze MHC-urile precum si cladirile de la sediul central.

In mod independent raman riscurile legate de sanctiuni (inclusiv cele GDPR), cele legate de lipsa resursei umane calificate si cele medicale (ex. pandemia de coronavirus). Pentru minimizarea acestor riscuri societatile din grup participa la cursurile de conformare organizate de societatea mama si se bazeaza pe aceleasi proceduri de lucru si actiune in cazuri speciale, elaborate de Electromagnetica SA.

## **13. ELEMENTELE DE PERSPECTIVA ALE SOCIETATII MAMA**

Fiind dependente in majoritate de relatiile comerciale cu societatea mama, perspectiva companiilor din grup depinde de evolutia acesteia. In Cap.11 Raportul Administratorilor – Situatii individuale sunt descrise tendintele de piata si ale politicilor comerciale ale Electromagnetica.

### **Tendinte de piata**

Tehnologia de iluminat cu LED este preferata in toate marile proiecte de modernizare a sistemelor de iluminat, astfel incat potentialul de crestere se pastreaza. Pentru cresterea competitivitatii este necesara cresterea calitatii produselor la un nivel care sa permita extinderea perioadei de garantie si scaderea costurilor cu inlocuirile. O alta tendinta de piata este cresterea veniturilor din activitati conexe productiei de corpuri de iluminat cu LED, de exemplu prin servicii de proiectare de instalatii si montaj.

Conform aprecierilor noastre, piata statiilor de incarcare autovehicule se va dezvolta in mod sustinut, tot mai multe firme si autoritati locale avand in proiect achizitionarea de statii, unele achizitii fiind stimulate si de programele de finantare mentionate anterior.

Factorul climatic este de asemenea important, regimul hidrologic si eolian influentand foarte mult preturile la energie. De altfel, piata energiei este afectata de mai multi factori. Desi Romania are o capacitate instalata mare, ea exista doar teoretic, pentru ca in realitate multe grupuri sunt indisponibile. Exista perioade de timp in care Romania este exportator de energie (in general primavara si toamna), dar si perioade in care este importator net de energie (in iarna, in perioadele foarte reci, sau vara daca e seceta si creste consumul necesar climatizarii din cauza temperaturilor ridicate). In ambele cazuri (export sau import de energie) functinarea in cuplaj cu tarile invecinate (si in special cuplarea PZU- Piata de Ziua Urmatoare) a dus la o crestere importanta a preturilor la energie, tendinta pe care o vom vedea si in anul 2021.

### **Previziuni si proiecte pentru anul 2021**

Sistemele de iluminat cu LED de dimensiuni mari precum cele destinate municipalitatilor pentru iluminatul stradal au fost promovate si prin facilitati de tip credit furnizor. Pentru anul 2021 se va continua promovarea si vanzarea sistemelor de iluminat pentru persoane fizice si juridice in paralel cu participarea la toate licitatiile aparute in SEAP. Se va continua si vanzarea prin sistemul de credit furnizor. Practicarea acestei politici comerciale presupune o strategie de urmarire si asigurare a numerarului pentru desfasurarea activitatii curente. Se va continua utilizarea liniilor de credit existente pe termen scurt. Totodata, politica comerciala a companiei urmareste tinerea sub control a numarului de zile stabilit prin contract pentru plata creantelor de catre clienti si un sistem de credit management strict.

Pentru anul 2021, principalul obiectiv este integrarea actualelor aplicatii dezvoltate de Electromagnetica in platforme de tip SmartCity. Aceasta presupune crearea capabilitatilor de acces in platforme de management pentru integrarea corpurilor de iluminat cu LED, integrarea de senzori de trafic, ceata, ploaie, zapada, calitatea aerului, temperatura, umiditate, vant, schimbul de date cu sistemul de masura si telegestiune ENERGSys, precum si preluarea informatiilor despre statiile de incarcare din platforma ELMotion.

In ceea ce priveste vanzarea de sisteme cu iluminat cu LED apreciem o crestere cu cel putin 5% fata anul trecut , existand premise sa creasca numarul de licitatii ale autoritatilor contractante si in special cele din fonduri europene.

Printre proiectele mai semnificative care vor fi derulate in 2021 se numara si iluminatul stadioanelor din trei orase importante, resedinta de judet.

In acelasi timp se evalueaza dezvoltarea unui nou concentrator de date pentru ENERGSys care sa asigure o conectivitate mai larga, acesta urmand sa fie folosit cu precadere in proiectele de tip Smart City. Pentru aceasta, noul tip de concentrator trebuie, pe langa citirea contoarelor de energie electrica si functia comanda ON/OFF, sa poata asigura citirea unor senzori precum: senzor calitate aer, senzor temperatura, senzor umiditate etc.

In segmentul statiilor de incarcare autovehicule electrice, Electromagnetica va participa in 2021, atat la programul ELECTRIC UP finantat de Ministerul Energiei cat si la programul finantat de Agentia Fondului de Mediu privind instalarea statiilor de 50 kW + 22 kW in municipii si in statiuni turistice.

Pentru anul 2021, se va continua dezvoltarea statiei de incarcare de tip Fast Charger de 100KW si se vor continua testele cu controllerul de incarcare alternativ. Va fi realizat in conceptie proprie redresorul de 30 KW ca alternativa la solutia din import. Din punct de vedere software se vor implementa functionalitati de tip flote auto, integrari cu alte sisteme (Plugshare), precum si integrarea cu platforma de tip Smart City.

Legat de perspectivele anului 2021 apreciem ca in domeniul sistemelor de siguranta CFR va aparea o crestere fata de 2020, compania avand comenzi care acopera cel putin primul semestru.

Injectia de mase plastice va inregistra si ea o crestere semnificativa, existand o suplimentare a cantitatilor din contractele in derulare plus doua contracte noi incepute in anul 2020.

Procetel SA , avand si activitati catre terti si-a propus pentru 2021 o crestere cu 7% a rentabilitatii activitatii de montaj/service aer conditionat. In ceea ce priveste activitatea de inchiriere se previzioneaza un grad de ocupare de 80%.

**14. SITUATIA FINANCIAR CONTABILA CONSOLIDATA LA 31 DECEMBRIE 2020 (TOATE SUMELE SUNT EXPRIMATE IN LEI, DACA NU SE SPECIFICA ALTFEL)**

NOTA : Rezultatele grupului sunt puternic influentate de rezultatele societatii mama avand acelasi trend.

**14.1 Pozitia financiara**

	<b>31.dec.20</b>	<b>31.dec.19</b>
<b>ACTIVE</b>		
<b>Active imobilizate</b>		
Imobilizări corporale	275,842,017	285,087,505
Investiții imobiliare	15,394,199	9,445,159
Imobilizări necorporale	293,334	465,370
Investiții in entități afiliate	-	-
Alte active imobilizate pe termen lung	19,804,010	24,702,276
Active aferente drepturilor de utilizare	296,981	248,301
<b>Total active imobilizate</b>	<b>311,630,542</b>	<b>319,948,611</b>
<b>Active circulante</b>		
Stocuri	13,668,013	15,968,258
Creanțe comerciale	58,165,420	55,226,009
Numerar si echivalente de numerar	24,487,010	26,219,735
Active financiare evaluate la valoarea justă prin profit sau pierdere	-	-
Alte active circulante	1,923,621	1,971,163
Creanța privind impozitul curent	939,275	749,083
<b>Total active circulante</b>	<b>99,183,339</b>	<b>100,134,249</b>
<b>Total active</b>	<b>410,813,880</b>	<b>420,082,860</b>
<b>CAPITALURI PROPRII SI DATORII</b>		
<b>Capitaluri proprii</b>		
Capital social	67,603,870	67,603,870
Rezerve si alte elemente de capitaluri proprii	179,498,193	179,413,162
Rezultat reportat	94,830,398	100,076,894
<b>Total capitaluri proprii atribuibile acționarilor societății</b>	<b>341,932,461</b>	<b>347,093,926</b>
<b>Interese minoritare</b>	<b>266,799</b>	<b>273,089</b>
<b>Total capitaluri proprii</b>	<b>342,199,260</b>	<b>347,367,015</b>
<b>Datorii pe termen lung</b>		
Datorii comerciale și alte datorii	1,168,772	1,265,003
Subvenții pentru investiții	4,247,088	4,410,306
Datorii privind impozitul amânat	17,693,690	18,291,532
Datorii de leasing	209,274	187,279
<b>Total datorii pe termen lung</b>	<b>23,318,824</b>	<b>24,154,120</b>
<b>Datorii curente</b>		
Datorii comerciale și alte datorii	42,836,933	46,528,679
Subvenții pentru investiții	163,219	163,219
Provizioane	2,199,281	1,830,832
Datorii privind impozitul pe profit curent	0	-
Datorii de leasing	96,363	38,995
<b>Total datorii curente</b>	<b>45,295,796</b>	<b>48,561,725</b>
<b>Total datorii</b>	<b>68,614,620</b>	<b>72,715,844</b>
<b>Total capitaluri proprii și datorii</b>	<b>410,813,880</b>	<b>420,082,859</b>

Se observa o scadere a datoriilor cu 6.8 % in special datorita scaderii datoriilor comerciale.



#### 14.2 Rezultatul de profit si pierdere consolidat se prezinta dupa cum urmeaza:

	Perioada de 12 luni încheiată la 31 decembrie 2020	Perioada de 12 luni încheiată la 31 decembrie 2019
<b>Venituri</b>	<b>284.241.630</b>	<b>257.397.078</b>
Venituri din investitii	294.837	359.931
Alte venituri nete	3.849.923	7.519.946
Variația stocului de produse finite și producția în curs de execuție	7.935.885	13.389.049
Activitatea realizată de entitate și capitalizată	1.481.686	772.403
Materiile prime și consumabile utilizate	(219.985.251)	(189.493.175)
Cheltuieli cu angajații	(33.725.428)	(39.670.742)
Cheltuieli cu amortizarea și deprecierea	(9.062.943)	(9.138.938)
Alte cheltuieli nete	(36.829.837)	(34.907.283)
Cheltuieli financiare	(750.248)	(777.888)
<b>Profit/(Pierdere) înainte de impozitare</b>	<b>(2.549.747)</b>	<b>5.441.102</b>
Impozit pe profit	97.034	(532.612)
<b>Profitul/(Pierdere) perioadei</b>	<b>(2.452.714)</b>	<b>4.908.490</b>

#### 14.3 Cash flow consolidat

	Perioada de 12 luni încheiată la 31 decembrie 2020	Perioada de 12 luni încheiată la 31 decembrie 2019
Numerar net generat de / (utilizat în) activitățile de exploatare	1.932.718	(4.534.071)
Numerar net utilizat în activități de investiții	(460.533)	(333.779)
Numerar net utilizat în activitățile de finanțare	(3.204.911)	(2.696.665)
Descreșterea netă de numerar și echivalente de numerar	(1.732.725)	(7.564.515)
Numerar și echivalente de numerar la începutul perioadei	26.219.735	33.784.250
Numerar și echivalente de numerar la sfârșitul perioadei	24.487.010	26.219.735

#### 15. POLITICA DE DIVIDENDE

Dintre societatile grupului , doua au oferit dividende in ultimii 3 ani :

##### Electromagnetica SA :

pentru 2018 – s-a acordat un dividend de 0,004 lei/actiune,  
pentru 2019 – s-a acordat un dividend de 0,004 lei/actiune,  
pentru 2020 - se va hotari in Adunarea Generala a Actionarilor din 2021.

##### Proctel SA

pentru 2018 – s-a acordat dividende in valoare de 658.487 lei (15,5 lei/actiune)  
pentru 2019 – s-a acordat dividende in valoare de 660.630 lei (15,6 lei/actiune)  
pentru 2020 - se va hotari in Adunarea Generala a Actionarilor din 2021.

## 16. AUDITORUL EXTERN INDEPENDENT

In urma AGOA din Aprilie 2019 s-a hotarat madatarea Deloitte Audit SRL in vederea auditarii situatiilor financiare individuale si consolidate aferente anilor 2018 si 2019 iar in AGA din Aprilie 2020 s-a hotarat si auditarea anului 2020. Societatea de audit este reprezentata de dl Zeno Caprariu – Partener de audit iar misiunea de audit este condusa de dna. Oana Ionica - Director audit.

Datele de identificare ale **Deloitte Audit SRL** sunt urmatoarele:

CIF RO 7756924

Nr. inregistrare la Registrul Comertului 40/6775/1995

Autorizatie camera Auditorilor Financiari din Romania nr 25/25.06.2001

Sediul societatii – Bucuresti, Sectorul 1, Calea Grivitei 82-98 , Cladirea „The Mark”

Tel 021/222.16.61

Fax 021/319.51.00

### NOTA :

In materialul de fata sunt prezentate doar elementele caracteristice situatiilor consolidate respectiv, cele referitoare la grupul de firme controlat de Electromagnetica. Compania mama este singura care desfasoara activitati de productie. Intrucat activitatea grupului este determinata in cea mai mare parte de activitatea companiei mama (> 97 % din venituri), toate celelate aspectele descrise in *Raportul Administratorilor – Situatii individuale* sunt valabile si pentru *Raportul Administratorilor – Situatii consolidate*, fara a mai fi reluate in acest material

**Presedinte CA/Director General**  
**Eugen Scheusan**

**Director Economic**  
**Cristina Florea**

## **Despre Deloitte în România**

În România, serviciile sunt prestate sau susținute de către Deloitte Audit SRL, Deloitte Tax SRL, Deloitte Consultanta SRL, Deloitte Fiscal Representative SRL, Deloitte Tehnologie SRL, Deloitte GES Support Services SRL și Deloitte Shared Services SRL. Deloitte este una dintre cele mai mari companii de servicii profesionale de pe piața din România și prestează, în cooperare cu Reff & Asociații SCA, servicii de audit, servicii de consultanță fiscală, servicii juridice, servicii de consultanță și consultanță financiară, servicii de managementul riscului, soluții de servicii externalizate și consultanță în tehnologie și alte servicii adiacente prin intermediul a peste 1100 profesioniști. Pentru a afla mai multe despre rețeaua globală a firmelor membre, vă rugăm să accesați [www.deloitte.com/ro/despre](http://www.deloitte.com/ro/despre).